



Problemy istorii, filologii, kul'tury  
1 (2022), 23–60  
© The Author(s) 2022

Проблемы истории, филологии, культуры  
1 (2022), 23–60  
©Автор(ы) 2022

DOI: 10.18503/1992-0431-2022-1-75-23–60

М.Ю. Трейстер

## РИМСКИЕ БРОНЗОВЫЕ ПАТЕРЫ ТИПОВ EGGERS 154–155 В САРМАТИИ

Бонн, Федеративная Республика Германия  
mikhailtreister@yahoo.de

*Аннотация.* В погребениях кочевников Азиатской Сарматии было найдено шесть целых или фрагментированных датированных в пределах I в. н.э. бронзовых патер типов Eggers 154–155, одна отдельная ручка, одна отдельная ножка, а также медальон патеры во вторичном использовании, которые подробно рассматриваются в данной статье с привлечением также редких находок римских бронзовых патер из Приднепровья, Юго-Западного Крыма, с территории Боспорского царства и из Прикубанья / Закубанья. Обращают на себя внимание редкие образцы переходного типа от патер Eggers 154 (Hagenow) – к патерам Eggers 155 (Millingen). У многих патер утрачены ручки или часть ножек-подставок. На патерах из Нижнего Подонья и Южного Приуралья сохранились заплатки на заклепках.

Если бронзовые амфоры, тазы, ковши и кованые кувшины в погребениях кочевников Азиатской Сарматии с большей или меньшей частотой встречались в одних и тех же погребениях, то бронзовые патеры выпадают из типовой взаимовстречаемости. Небольшое количество находок не дает оснований для их корреляции с мужскими или женскими погребениями – они известны и в тех, и в других. В Сарматии не прослеживается связь патер с ойнохоями, которые не только в Римской империи и европейском барбарикуме, но и

---

*Данные об авторе:* Михаил Юрьевич Трейстер – доктор исторических наук, независимый исследователь.

Представленная публикация выполнена в рамках проекта, финансируемого DFG и РФНФ «Формы и пути культурных контактов кочевников Азиатской Сарматии. Импорты в сарматских памятниках II в. до н.э. – III в. н.э.» (FL-334/15-1). Партнер проекта с российской стороны – Б.А. Раев. Автор выражает искреннюю признательность за предоставленную нам возможность работать в экспозиции и фондах музеев, фотографии предметов из которых представлены здесь: М.Е. Филимоновой и И.Р. Гусач (Азов, АИАПМЗ), Д.В. Васильеву (Астрахань, АГОИАМЗ), Н.В. Хабаровой†, А.В. Жадаевой (ВОКМ, Волгоград).

в могильниках Юго-Западного Крыма и на Боспоре, выступали в комплексах как части одного сервиза.

В целом очевидно, что патеры относятся к сравнительно редкой категории импортных римских бронзовых сосудов в Азиатской Сарматии (по количеству сопоставимы с амфорами) и начинают поступать сюда еще в первой половине I в. н.э. Эти сосуды ценились, в том числе и потому, что в ряде случаев они представлены роскошными образцами с инкрустацией серебром и медальонами с рельефными композициями. Они подвергались ремонту, а медальоны таких патер могли вторично использоваться. Если находки более ранних патер типа Eggers 154 концентрируются в Нижнем Подонье, то более поздние патеры типа Eggers 155 происходят из Нижнего Поволжья и Южного Приуралья. При этом достоверных находок, которые можно было бы однозначно отнести к патерам типа Eggers 154, в городах Северного Причерноморья не известно, напротив здесь получили распространение патеры типа Eggers 155.

*Ключевые слова:* римская бронзовая посуда, патеры, римские импорты, Римская империя, Северное Причерноморье, Азиатская Сарматия.

### Введение

На территории Азиатской Сарматии (рис. 1) найдено несколько бронзовых патер типов Eggers 154–155: из Нижнего Подонья (Высочино-V, курган № 9/1983, насыпь<sup>1</sup>; Сладковский, курган № 21/1979, погребение № 2<sup>2</sup>; могильник «Царский», курган № 38/1987, погребение № 1<sup>3</sup>; кроме того, отдельный медальон патеры во вторичном использовании был найден в погребении № 1 кургана № 9/1987 могильника Валовой-I<sup>4</sup>), Волго-Донского междуречья (Вербовский-II, курган № 9/1999, погребение № 1<sup>5</sup>), Нижнего Поволжья (Никольское, курган № 12/1965, погребение № 1<sup>6</sup>) и Южного Приуралья (Лебедевка-V, курган № 23/1978, погребение № 2<sup>7</sup>). Кроме того, отдельная ручка патеры с головой барана была найдена на песчаных выдувах у п. Ганюшкино в дельте Волги<sup>8</sup>.

<sup>1</sup> Беспалый 1986, 76, pl. 60, 3; Беспалый, Лукьяшко 2008, 68, табл. LV, 8; Treister 2019b, 177–179, fig. 19.3, 1–4.

<sup>2</sup> Maksimenko 1986, 82, pl. 74; Максименко 2015, 73, 74, рис. 1, 4–8; Трейстер 2020б, 580–582, рис. 10–11.

<sup>3</sup> Ильюков 1988, 34, рис. 180; 1994, 200, 211, рис. 2, 22; Трейстер 2020б, 588–589, рис. 15. Ручка не сохранилась. Место хранения нижней части с медальоном не известно.

<sup>4</sup> Беспалый и др. 2007, 28–29, № 15, табл. 32, 1; Безуглов и др. 2009, 32–33, рис. 15, 4; 83–84, фото на с. 83; Трейстер 2020б, 574, 578, 579, рис. 9.

<sup>5</sup> Мамонтов 2000, 169; 2004, 207–208; 2008, 175–176, рис. 7; Скрипкин (ред.) 2013, 118 (илл. вверху), № 282; Трейстер 2020б, 574–576, рис. 6–7.

<sup>6</sup> Кропоткин 1970, 91, № 776; Шилов 1974, 226–231; 1975, 151–154, рис. 58, 2; Засецкая 1979, 107–110, рис. 20; Сергацков 1994, 20; Sergackov 1994, 265; Brosseder 2011, 399, fig. 47, 32.

<sup>7</sup> Мошкова 1982, 82, 85, рис. 2, 1–2; Берлизов 2011, 223–224, табл. 75, 1; Treister 2013, 743, Anm. 84; 2019b, 177; Трейстер 2016, 284.

<sup>8</sup> Касенов 2017, 8–12; Касенов, Сейткалиев 2017, 115–118.



Рис. 1. Распространение бронзовых патер типов Eggers 154–155 в Сарматии. 1 – Петрики, 2 – Усть-Альма, 3 – Пантикапей, 4 – Танаис, 5 – «Царский», 6 – Валовый-I, 7 – Высочино-V; 8 – Сладковский, 9 – Криволиманский-I; 10 – Вербовский-II, 11 – Цемдолина, 12 – Михайловская, 13 – Владимирское городище № 2, 14 – Никольское, 15 – Ганюшкино, 16 – Лебедевка-V. Карта – М.Ю. Трейстер, 2021, подоснова – Г.П. Гарбузов. Кружки со сплошной заливкой – патеры типа Eggers 154; кружок с заливкой половины – отдельная ножка патеры типа Eggers 154; квадраты – патеры типа Eggers 155

Fig. 1. Distribution of bronze pateras of Eggers 154–155 types in Sarmatia. 1 – Petriki, 2 – Ust'-Al'ma, 3 – Pantikapaion, 4 – Tanais, 5 – «Tsarskiy», 6 – Valovyy-I, 7 – Vysochino-V; 8 – Sladkovskiy, 9 – Krivolimanskiy-I; 10 – Verbovskiy-II, 11 – Tsemdolina, 12 – Mikhaylovskaya, 13 – Vladimirsкое fortified settlement no. 2, 14 – Nikol'skoe, 15 – Ganyushkino, 16 – Lebedevka-V. Map, Mikhail Treister, 2021. Map basement – Gennady Garbusov. Circle with complete filling – Eggers 154 pateras, circle with right half filling – separate foot of Eggers 154 patera; quadrate – Eggers 155 pateras

### 1. Патеры Eggers 154 / Nuber D (Хагенау)

Две патеры из могильников Высочино-V (рис. 2–3) и Вербовский-II (рис. 4–5) относятся к типу Eggers 154/Nuber D (Хагенау), для которых характерно отсутствие кольцевого поддона – его функцию выполняли припаянные ко дну фигурные ножки, и ручки с продольными каннелюрами, завершающиеся головками живот-

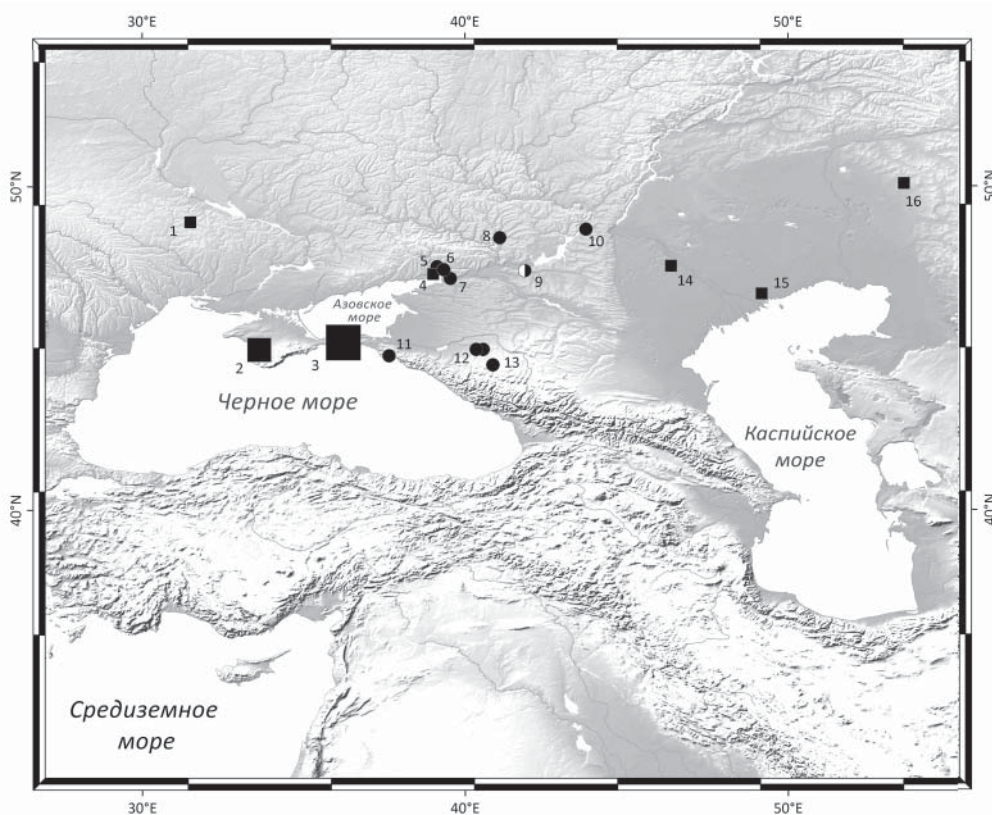
ных. По мнению Х.У. Нубера, начало производства таких патер относится к августовской эпохе. Так, ручка патеры из Хальтерна датируется временем до 9 г. н.э.<sup>9</sup> Погребение в Берри-Буи (Фонтийе)<sup>10</sup> датируется августовской эпохой по монете. Другие комплексы, например, Хагенау<sup>11</sup>, Праг-Бубенец (погребение № 4/1948)<sup>12</sup>, Флер-ла-Ривьер<sup>13</sup>, Антран<sup>14</sup> – относят к первой половине I в. н.э. Предполагается, что изготовление таких патер прекращается после 50 г. н.э.<sup>15</sup>, при этом они бытовали вплоть до эпохи Флавиев<sup>16</sup>. В Помпеях патеры этого типа, по сравнению с более поздними (типа Миллинген), очень редки<sup>17</sup>. Они неизвестны в восточных провинциях Римской Империи, область их распространения ограничивается западными провинциями и территорией Свободной Германии<sup>18</sup>.

Три патеры типа Хагенау известны по находкам из сарматских комплексов Прикубанья первой половины I в. н.э.<sup>19</sup>, при этом достоверных находок, которые можно было бы однозначно отнести к патерам этого типа в городах Северного Причерноморья, не известно. При раскопках святилища на перевале Гурзуфское седло была найдена бронзовая полая головка пантеры дл. 4,3 см с ровным вертикальным обрезом шеи, которая, по мнению автора раскопок, является навершием II–I вв. до н.э.<sup>20</sup>, а, на мой взгляд, весьма вероятно служила завершением ручки патеры – чрезвычайно близкое по стилю завершение ручки – у ручки патеры с треугольным атташем, характерным для патер типа Хагенау, из Баасроде в Бельгии<sup>21</sup>.

Ручка патеры из Высочино украшена наконечником с изображением львиной головки с изначально инкрустированными глазами (рис. 2, 3–4). Атташ подтреугольной формы оформлен в низком рельефе изображением цветка с вырастающими из него побегами с цветками с шестью округлыми лепестками и лепестком в

<sup>9</sup> Müller 1997, 19, Abb. 12; 20; 37, Nr. 44; Gorecki 2016, 198, 199, Abb. 11.

<sup>10</sup> Ferdière, Villard 1993, 130–133, no. 26, fig. 2–37–40; Pernet 2010, 157–158, 233, C3, pl. 149, 6; Gorecki 2016, 193.

<sup>11</sup> Voß 2005, 28–29, Abb. 5, 15–16; Drobejar 2014, 429, Abb. 19; 426.

<sup>12</sup> Novotný 1955, 237, Abb. 5; 238–239; Nuber 1972, 39–40, Taf. 3, 1a–b; 190, Liste D.1.e.6; Grabliste 101; Drobejar 2007, 65, Nr. 19 с литературой, Abb. 20; 2014, 406, Abb. 8; 407, Nr. 4; 417.

<sup>13</sup> Ferdière, Villard 1993, 50–52, no. 56, fig. 1–45–46; Pernet 2010, 157–158, 237, C12, pl. 166; Gorecki 2016, 193.

<sup>14</sup> Pautreau (ed.) 1999, 33–34, nos. 1–2; Castoldi 2004, 87, 89, fig. 6 (вверху справа); Pernet 2010, 157–158, 233, C2, pl. 147; Gorecki 2016, 192, Abb. 6; 193.

<sup>15</sup> Nuber 1972, 40–44; Kunow 1983, 26–27, 64; Holliger, Holliger 1985, 60; Deschler-Erb 2006, 420.

<sup>16</sup> Sedlmayer 1999, 47.

<sup>17</sup> Tassinari 1993, vol. 2, 130, H2100, nos. 12719, 5019.

<sup>18</sup> Nuber 1972, 40, 44; 190–191 (Liste D); Wielowiejski 1985, 228–231; Karasová 1998, 38–39, Karte XV; Taf. V, 154; Sarnataro 2002, 393–394, fig. 1; Drobejar 2007, 45–46; 64–65, Nr. 2, 19, 25, 28; 2014, 414.

<sup>19</sup> Цемдолина, погребение № 9/1991: Malyšev, Treister 1994, 43, Abb. 3; 44, Nr. 1; Taf. 1; Malyšev, Treister 1994, 34, fig. 6; Лимберис, Марченко 2006, 53, 59, № 11.2; 71, рис. 8; Довгалоук, Малышев 2008, 26–27, № 22, рис. 14; Трейстер 2008, 181–182; Marčenko, Limberis 2008, 288, 345, Nr. 32.1, Taf. 61, 2. – Михайловская, курган № 2/1982, погребение № 14: Лимберис, Марченко 2006, 53, 59–60, № 12; 72, рис. 9; Marčenko, Limberis 2008, 288, 339, Nr. 13.2, Taf. 22; Трейстер 2020б, 574, 577, рис. 8; 578; 595. Как справедливо заметил А.В. Симоненко (2011, 61, прим. 1), к этому же типу надо относить и не имеющую кольцевого поддона патеру из Владимирской, которую Н.Ю. Лимберис и И.И. Марченко отнесли к типу Миллинген (Лимберис, Марченко 2006, 53, 60–61, № 14; 74, рис. 11; Marčenko, Limberis 2008, 289, 359, Nr. 93.2, Taf. 116).

<sup>20</sup> Kat. Schleswig 1991, 168, Nr. 333; Cat. Rimini 1995, 130, no. 23; Новиченкова 2015, 85, рис. 165; 207, № 31, рис. 276.

<sup>21</sup> Faider-Feytmanns 1979, 169–170, no. 343, pl. 127.

центре (рис. 2, 5). Также львиной головкой оформлена на конце ручка патеры из Боскореале<sup>22</sup>.

Патера из могильника Вербовский имеет на конце баранью головку (рис. 4, 3; 5, 2–3), дно украшено выполненным в низком рельефе медальоном со сценой, обрамленной рядом набитых по кругу пуансоном кружков. Внутри медальона – изображение обнаженного юноши, доящего козу. О том, что представлен именно юноша, свидетельствуют, в частности, его прическа, черты лица и отсутствие каких-либо видимых признаков женского пола – ничего женского, в отличие от В.И. Мамонтова, который определил фигуру как «нагую девушку», я не наблюдаю (рис. 4, 1; 5, 1). Изображения пастуха, доящего козу, становится довольно распространенным сюжетом в римской глиптике II–III вв. н.э.<sup>23</sup>, встречается также на мозаиках и рельефах этого времени<sup>24</sup>. Тем больший интерес вызывает изображение этой сцены на патере из Вербовского, найденной в погребении, которое датируется не позднее первой половины I в. н.э. Медальоны, украшающие патеры типа D (Хагенау), чрезвычайно редки. Другие примеры представлены двумя находками их погребений первой половины I в. н.э. у ст. Михайловской в Прикубанье<sup>25</sup>.

Вероятно также патеру типа Хагенау изначально украшал найденный во вторичном использовании в погребении кургана № 9 могильника Валовый-I медальон (рис. 6)<sup>26</sup>. Оформление медальона концентрическими фризами жемчужника с гравированными изображениями стилизованного венка находит параллели на медальоне с изображением сфинкса патеры из кургана 2/1982 у ст. Михайловской и на медальоне патеры из склепа № 620/1996 Усть-Альминского могильника<sup>27</sup>. Сюжет – Эрот, стоящий перед высоким алтарем, протянув руки к сидящей на алтаре птице – очень редкий и не находит точных параллелей в иконографии Эрота/Амура, хотя никаких сомнений в том, что изображен именно Эрот нет. Об этом говорят и крылья за спиной мальчика, и его поза со скрещенными ногами, характерная, в частности для изображений Эрота, опирающегося на перевернутый факел<sup>28</sup>. Ближайшей параллелью изображению на медальоне из Валового является изображение Эрота, стоящего перед аналогичным алтарем с птицей в руке, на серебряном скифосе из клада, предположительно найденного на границе Афганистана и Пакистана<sup>29</sup>.

<sup>22</sup> Pernice 1900, 191–192, Nr. 22 (?), Abb. 20; Nuber 1972, 40, 190, Liste DI, c.1; Heilmeyer (Hrsg.) 1988, 274–275, Nr. 10; Oettel 1991, 25, 48, Nr. 20, Taf. 19a, 20c, 21d.

<sup>23</sup> См. подробно с аналогиями: Трейстер 2007, 302, прим. 114.

<sup>24</sup> См. подробно с аналогиями: Трейстер 2020б, 593–594.

<sup>25</sup> Курган № 2/1982, погребение № 14. Изображение сфинкса: Каминская и др. 1985, 229, рис. 5; Кат. Москва 2002, 132–133, № 623; Лимберис, Марченко 2006, 53, 60, № 12, рис. 9; Marčenko, Limberis 2008, 288, 339, Nr. 13.2, Taf. 22; Трейстер 2020б, 574, 577, рис. 8; 578; 595. – Курган № 9/1985, погребение № 25 (дата комплекса первая половина I в. н.э.). Изображение обнаженной флейтистки, сидящей в кресле перед алтарем: Каминский 2000, 88–89, рис. 4, 3; Лимберис, Марченко 2006, 53, 60, № 13, рис. 10; Marčenko, Limberis 2008, 288–289, 340, Nr. 14.4, Taf. 26; Трейстер 2020б, 580, 585, рис. 14; 578; 588, 590, 591.

<sup>26</sup> См. выше прим. 3.

<sup>27</sup> Loboda et al. 2002, 337, Abb. 21, 8; Кат. Киев 2005, 17, 36; Пуздровский 2007, 168, 426, рис. 152, 3; вклейка 3, 7; Puzdrovskij 2013, 310, Nr. VII.48; Jilek 2015, 173; Трейстер 2020б, 580, 583–584, рис. 12–13; 591, 592.

<sup>28</sup> См. подробно с аналогиями: Трейстер 2020б, 591–593.

<sup>29</sup> Varatte 2001, 272–273, fig. 11; 2002, 27–30, fig. 11.





Рис. 2. Высочино-V. Курган № 9/1983 (насыпь). Бронзовая патера. Общие виды и детали. Азов, АИАПМЗ, инв. № 20200/136. Фото М.Ю. Трейстера, 2015

Fig. 2. Vysochino-V. Burial-mound no. 9/1983 (Mound). Bronze patera. General views and details. Azov, Historical-Archaeological and Paleontological Museum-Reserve, inv.-no. 20200/136. Photos by Mikhail Treister, 2015



Рис. 3. Высочино-V. Курган №9/1983 (насыпь). Бронзовая патера. Детали. Азов, АИАПМЗ, инв. № 20200/136. Фото М.Ю. Трейстера, 2015

Fig. 3. Vysochino-V. Burial-mound no. 9/1983 (Mound). Bronze patera. Details. Azov, Historical-Archaeological and Paleontological Museum-Reserve, inv.-no. 20200/136. Photos by M. Treister, 2015





Рис. 4. Вербовский-II. Курган № 9/1999. Погребение № 1. Бронзовая патера. Общий вид и детали. Волгоград, ВОКМ, инв. № 32011/12. Фото М.Ю. Трейстера, 2015  
 Fig. 4. Verbovskiy-II. Burial-mound no. 9/1999. Burial no. 1. Bronze patera. General view and details. Volgograd, Regional Local Lore Museum, inv.-no. 32011/12. Photos by Mikhail Treister, 2015





Рис. 5. Вербовский-II. Курган № 9/1999. Погребение № 1. Бронзовая патера. Общий вид и детали. Волгоград, ВОКМ, инв. № 32011/12. Рисунки Н.Е. Беспалой, 2015

Fig. 5. Verbovskiy-II. Burial-mound no. 9/1999. Burial no. 1. Bronze patera. General view and details. Volgograd, Regional Local Lore Museum, inv.-no. 32011/12. Drawings, Natalya Bespalaya, 2015

Патеры из могильников Высочино-V (рис. 2, 2; 3, 2–3) и Вербовский-II (рис. 4, 2, 4; 5, 4–5) имеют ножки-подставки одного и того же типа. Такая отдельная ножка была найдена в ограбленном погребении № 1 кургана № 41/1981 могильника Криволиманский-I<sup>30</sup>. Точно такие же ножки сохранились у двух патер из Прикубанья (Михайловская, курган № 2/1982, погребение № 14<sup>31</sup> и Цемдолина, погребение № 9/1991<sup>32</sup>), а также некоторых патер из Италии, Галлии и Центральной Европы. Отдельные находки таких ножек происходят из всех провинций Римской империи. Принципиально важны для датировки подобных ножек их находки в Дангштеттене – римском лагере августовского времени на Верхнем Рейне, предположительно XIX легиона, существовавшем с 15 по 8/7 гг. до н.э., а также находки таких ножек в лагерях легионеров в Аугсбурге-Оберхаузене (15 г. до н.э. – 15/16 г. н.э.) и Хальтерне. Датируют такие ножки концом I в. до н.э. – первой третью I в. н.э.<sup>33</sup>

## 2. Патеры Eggers 155 / Nuber E (Millingen)

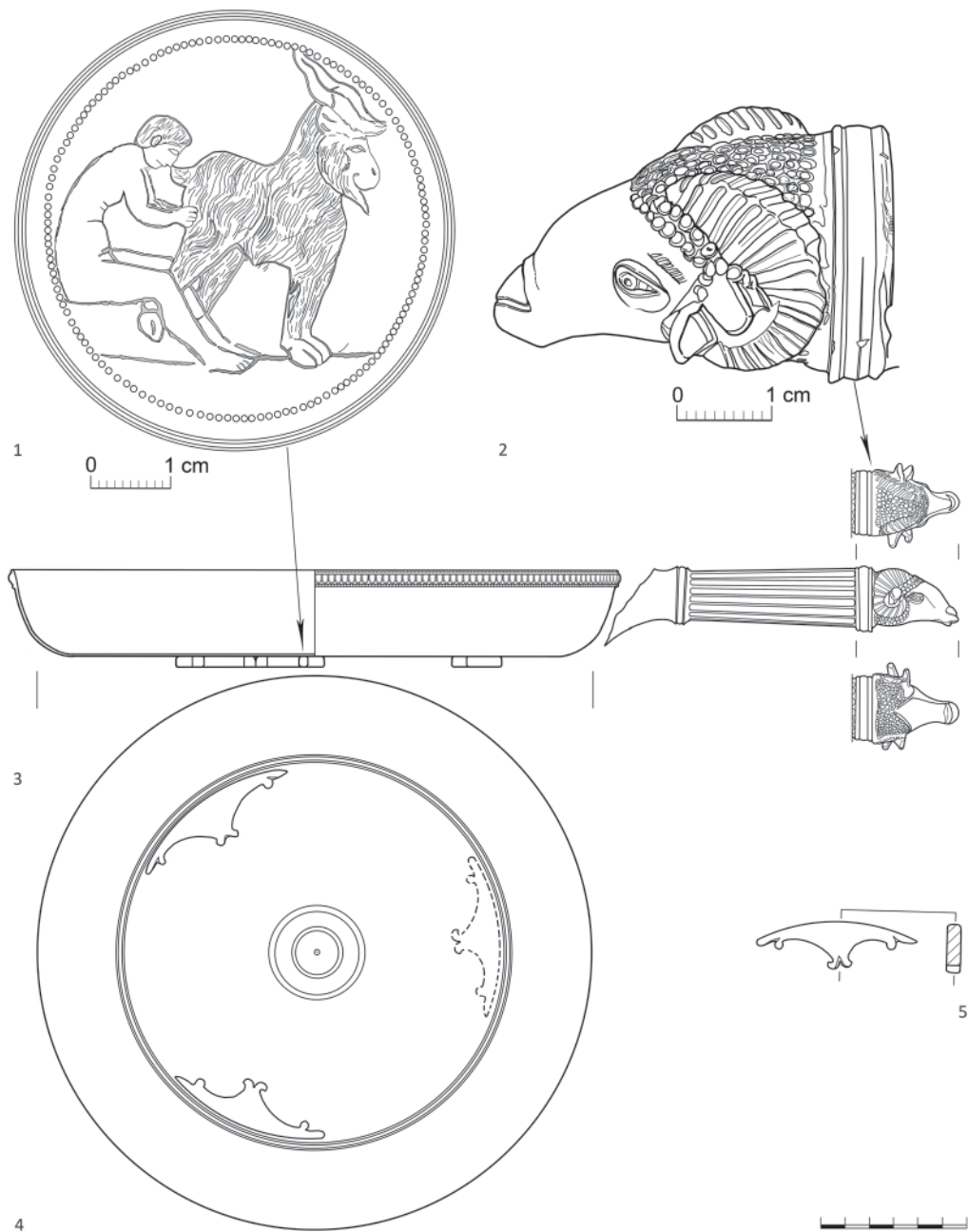
Остальные патеры (Никольское, курган № 12/1965, погребение № 1 (рис. 7–9)<sup>34</sup>; Лебедевка-V, курган № 23/1978, погребение № 2 (рис. 10)<sup>35</sup>) относятся к типу E (Миллинген), для которых характерен атташ ручки в форме клешни скорпиона и кольцевой поддон вместилища (рис. 7, 3–4; 8, 1) и которые датируются более продолжительным временем, хотя и появляются еще в первой половине I в. н.э.: 35/40 гг. – концом II в. н.э.<sup>36</sup> Недавно М.С. Касенов и М.К. Сейткалиев высказали сомнение в возможности отнесения патеры из могильника Лебедевка-V к типу Eggers 155 на основании того, что у нее отсутствует ручка<sup>37</sup>. Тем не менее на фотографии утраченной патеры хорошо виден след от атташа в форме клешни скорпиона (рис. 10, 2), что не дает никаких оснований сомневаться в принадлежности лебедевской патеры именно к этому типу, а вот атрибуция отдельной ручки с головкой барана, случайной находке в дельте Волги на ее левом берегу, указанными авторами именно как ручки от патеры типа Миллинген не бесспорна, т.к. в публикации не приводится вид атташа ручки и дается очень неопределенное описание последнего – вероятно, авторам остался неизвестным тот факт, что ручки с головками барана также известны и у патер типа Eggers 154.

<sup>30</sup> Максименко 1998, 115, 236, рис. 53, 18.

<sup>31</sup> См. выше прим. 24.

<sup>32</sup> См. выше прим. 18.

<sup>33</sup> См. подробно с литературой: Трейстер 2020б, 578–580.

<sup>34</sup> См. выше прим. 5.

<sup>35</sup> См. выше прим. 6.

<sup>36</sup> Eggers 1951, 174, Beil. 66, Karte 44; Radnóti 1938, 86, Taf. VIII, 29; Nuber 1972, 45–54; Kunow 1983, 24, 64; Wielowiejski 1985, 228–231; Petrovsky 1993, 110–111, тип IX, 1; Deschler-Erb 2006, 420; Gorecki 2016, 193.

<sup>37</sup> Касенов, Сейткалиев 2017, 116, прим. 3.



Рис. 6. Валовый-I. Курган № 9/1987. Погребение № 1. Медальон бронзовой патеры. Общий вид. Азов, АИАПМЗ, инв. № 25309/278. Фото Музея

Fig. 6. Valovyy-II. Burial-mound no. 9/1987. Burial no. 1. Medallion of a bronze patera. General view. Azov, Historical-Archaeological and Paleontological Museum-Reserve, inv.-no. 25309/278. Photo, Museum



Рис. 7. Никольское. Курган № 12/1965. Погребение № 1. Бронзовая пагера. Общие виды. Астрахань, АГОИАМЗ, инв. № ВХ 1512. Фото М.Ю. Трейстера, 2015

Fig. 7. Nikol'skoe. Burial-mound no. 12/1965. Burial no. 1. Bronze patera. General views. Astrakhan, State Joint Historical-Architectural Museum-Reserve, inv.-no. ВХ 1512. Photos by Mikhail Treister, 2015



Количество находок патер типа Миллинген значительно выше, чем патер типа Хагенау – они более широко представлены находками: как в Италии<sup>38</sup>, в том числе в Помпеях и Боскореале<sup>39</sup>, в римских провинциях<sup>40</sup> (в том числе, во Фракии и Нижней Мезии<sup>41</sup>, Дакии<sup>42</sup>, и Восточном Средиземноморье<sup>43</sup>), так и в европейском Барбарикуме<sup>44</sup>.

В Сарматии известна находка такой патеры в Приднепровье – в Петриках<sup>45</sup>. Патеры типа Миллинген представлены также находками в могильнике Усть-Альминского городища в Юго-Западном Крыму<sup>46</sup>, на Боспоре (Танаис<sup>47</sup>, Пантикапей<sup>48</sup>) и в Восточном Причерноморье<sup>49</sup> (Бори<sup>50</sup>, Клдеети<sup>51</sup>).

<sup>38</sup> Bolla 1994, 45–46, 49, nos. 53–55, tav. XL–XLII.

<sup>39</sup> Помпеи: Tassinari 1993, vol. 2, 132–139, H2311–2322. – Боскореале (Берлин): Pernice 1900, 192, Nr. 25, Abb. 20; Nuber 1972, 192, Liste E.1.b.13; Oettel 1991, 48, Nr. 21, Taf. 19b; 20, b; 21, a–b. – Боскореале (Малибу): Gorecki 1993, 232, nos. A11–12; Abb. 1, 11–12; 3, 15, Taf. 5, A11–12.

<sup>40</sup> См. списки находок: Eggers 1951, 174, Beil. 66, Karte 44; Nuber 1972, 192–195 (Liste E). См. также: Faider-Feuytmans 1979, 168–169, nos. 339–342; 176, no. 360; 179, no. 368; 181, no. 372; 183, 375; pls. 127, 138, 139, 147, 149, 154–155; Bónis 1982, 124–130, Abb. 5–7, 8, 4–5; Breščak 1982, 44, no. 31, pl. 3; Kaufmann-Heinimann 1994, 180, Nr. 305, Taf. 121; Kappeler 2003, 85–86; 105, pl. 4; 133–134, nos. 24–25; Ratković 2004, 386–388, figs. 4–10; 2005, 33–34, 124–127, nos. 60–62; 173–174; Schütz 2013, 26–27, fig. 20, 1: 21, 23; Petrovszky, Bernhard 2016, 257, 258, Tab. 4.

<sup>41</sup> Nuber 1972, 192–195, Liste E. 1b.23–26; IV.2–3; V.a.1; Vb.9; Raev 1977, 614–615; Onurkan 1988, 52–53, nos. 48–49, pls. 28–29; Nenova-Merdjanova, Angelov 1999, 50, fig. 1; Nenova-Merdjanova 2011, 118, fig. 6b; Ignatov, Gospodinov 2013, 32, 35, Abb. 17, 2.

<sup>42</sup> Ștefănescu 2004, 423–425, 427, pl. IV; Mustățâ 2017, 124–127, no. 56, pl. XXXII.

<sup>43</sup> Nuber 1972, 193–195 (Liste E.II. b.1; c.1; V.b.10; c.1; VII.a.16). См. также: Khamis 2013, 100–103, no. 7, fig. 7.

<sup>44</sup> Karasová 1998, 38–39, Karte XV; Taf. V, 155; Jilek 2009, 68–69; Hrnčiarik 2013, 49–52, Taf. XXXIV, 805; Jilek 2015, 173, 174, fig. 2; Popa 2016, 426–427, Abb. 5.

<sup>45</sup> Simonenko 2008, 20, 58, Nr. 21.1, Taf. 18; Simonenko 2011, 60–61, рис. 39, 200, № 82.1.

<sup>46</sup> Склеп № 620/1996: см. выше прим. 26. – Склеп № 844/2007: Пуздровский 2007, 169–170, 429, рис. 155, 3; вклейка 15, 3–4; 2009, 335, № 12, рис. 6, 3; Пуздровский, Труфанов 2017, 17, 161, рис. 31, табл. 10, 6; Трейстер 2018 г, 227, рис. 9, 4. По мнению А.Е. Пуздровского (2007, 169), патера из склепа 844 «по стило оформлению ручки обнаруживает близость патерам типа Eggers 155», А.В. Симоненко (2011) безоговорочно относит ее к типу Миллинген, однако, тип оформления окончания ручки, широкий край вместилища и умбообразное оформление дна скорее свидетельствуют в пользу отнесения патеры к типу G (Кентерберри) – см. подробно: Трейстер 2018 г, 220–224.

<sup>47</sup> Ручка с головкой барана и с рельефным изображением двух гончаров (?) на атташе – случайная находка 1898 г. Новочеркасск, МИДК, инв. № Арх-407: Уварова 1899, 360–361; Шелов 1965, 254–256, рис. 3, 1; Кропоткин 1970, 26, № 92; 92, № 793; <http://www.novochmuseum.ru/mediateka/77-bronzovaya-ruchka-patery.html>

<sup>48</sup> ГЭ, инв. № П.1896.35. Склеп Деметры: Ростовцев 1913–14, 209, табл. XI, 14; Кропоткин 1970, 96, № 828; Шаров 2016, 326, № 3, рис. 6; 328, № 14; 332. – Могила № 339/216 (1903) на Глинище, датированная III в. н.э. (золотая индикация с монеты Рескупорида IV 239–261 гг.) с патерой с головкой барана на конце: Шкорпил 1905, 68–69; Кропоткин 1970, 26, № 92; 96, № 829. – Ручка патеры с головой барана происходит из покупок в Керчи не позднее 1891 г.: Кропоткин 1970, 26, № 92; 96, № 827. Указанная В.В. Кропоткиным находка такой патеры в погребении с «Золотой маской» (Кропоткин 1970, 96, № 826) ошибочна – на самом деле в этом комплексе не было такой находки.

<sup>49</sup> Отнесенная А.В. Симоненко (2011, 61) непонятно на каком основании к типу Миллинген патера из гробницы 905 в Самтавро с ручкой, завершающейся головой собаки (Arakidze, Nikolaishvili 1994, 19, no. 2, 22–23, figs. 7, 2; 8), судя по профилю вместилища и форме омфала на дне, относится к типу G (Кентерберри), как и другие находки из Мцхеты и Бори (Лордкипанидзе 1964, 214, рис. 10, 2–3; 215, 216, рис. 12; Nuber 1972, 201, Liste GI.b.6–7).

<sup>50</sup> Придик 1914, 103, № 7; Лордкипанидзе 1964, 213–214, рис. 10, 1.

<sup>51</sup> Лордкипанидзе 1964, 213, 215, рис. 11, 1–2.



1



2



3

Рис. 8. Никольское. Курган № 12/1965. Погребение № 1. Бронзовая патера. Детали. Астрахань, АГОИАМЗ, инв. № ВХ 1512. Фото М.Ю. Трейстера, 2015

Fig. 8. Nikol'skoe. Burial-mound no. 12/1965. Burial no. 1. Bronze patera. Details. Astrakhan, State Joint Historical-Architectural Museum-Reserve, inv.-no. ВХ 1512. Photos by Mikhail Treister, 2015



Рис. 9. Никольское. Курган № 12/1965. Погребение № 1. Бронзовая патера. Общие виды. Астрахань, АГОИАМЗ, инв. № ВХ 1512. Рисунки Н.Е. Беспалой, 2015

Fig. 9. Nikol'skoe. Burial-mound no. 12/1965. Burial no. 1. Bronze patera. General views. Astrakhan, State Joint Historical-Architectural Museum-Reserve, inv.-no. ВХ 1512. Drawings, Natalya Bepalaya, 2015



Рис. 10. Лебедевка-V. Курган № 23/1978. Погребение № 2. Бронзовая патера. Общие виды. Место хранения не известно. Утрачена (?) (по: Мошкова 1982, 85, рис. 2, 1–2).  
Fig. 10. Lebedevka-V. Burial-mound no. 23/1978. Burial no. 2. Bronze patera. General views. Place of preservation unknown. Lost (?) (after: Мошкова 1982, 85, рис. 2, 1–2)

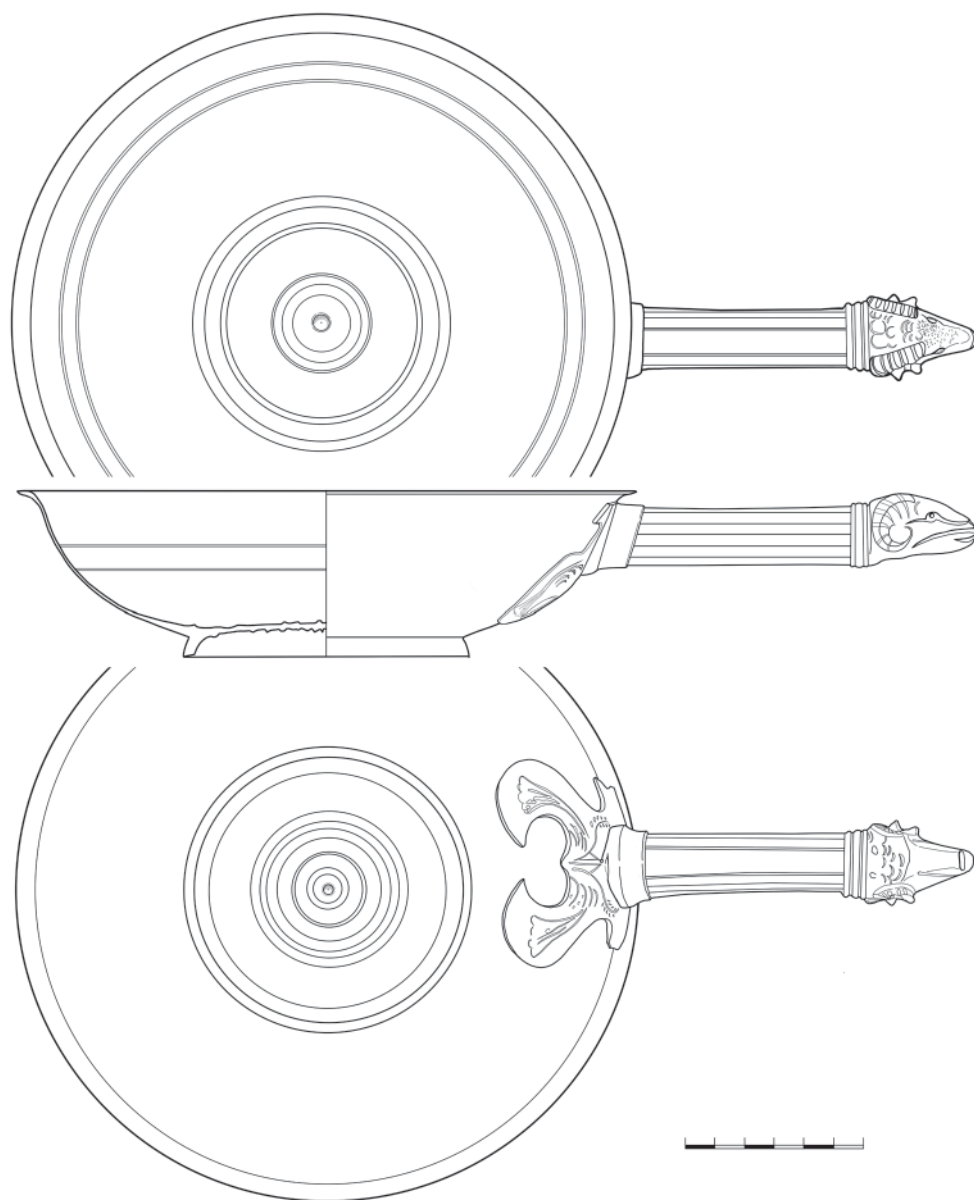



Рис. 11. Сладковский. Курган № 21/1979. Погребение № 2. Бронзовая патера. Общие виды и детали. Азов, АИАПМЗ, инв. № 16422/241–243. Фото М.Ю. Трейстера, 2015

Fig. 11. Sladkovskiy. Burial-mound no. 21/1979. Burial no. 2. Bronze patera. General views and details. Azov, Historical-Archaeological and Paleontological Museum-Reserve, inv.-no. 16422/241–243. Photos by Mikhail Treister, 2015



1



2

Рис. 12. Сладковский. Курган № 21/1979. Погребение № 2. Бронзовая патера. Общий вид и деталь. Азов, АИАПМЗ, инв. № 16422/241–243. Фото М.Ю. Трейстера, 2015

Fig. 12. Sladkovskiy. Burial-mound no. 21/1979. Burial no. 2. Bronze patera. General view and detail. Azov, Historical-Archaeological and Paleontological Museum-Reserve, inv.-no. 16422/241–243. Photos by Mikhail Treister, 2015

И в римских провинциях<sup>52</sup>, и в Северном Причерноморье такие патеры продолжали использоваться, по крайней мере, до середины III в. н.э.

Очевидно, что среди патер типа Миллинген выделяются более ранние образцы, пропорции вместилища которых близки патерам типа Хагенау, а отогнутый край, оформлен ионийским киматием. Таким образом, патера из Сладковского (рис. 11–13), украшенная внутри медальоном с изображением цапель (рис. 11, 3–4; 13), имеет ближайшую параллель по форме вместилища, декору отогнутого края и форме атташа в находке из погребения № 25 кургана № 9/1985 у ст. Михайловской, которая рассматривается исследователями как переходный вариант от патер типа Хагенау – к типу Миллинген<sup>53</sup>, хотя эта патера в отличие от патеры из Сладковского (рис. 12, 1) не имеет кольцевого поддона, и по формальным признакам должна относиться, как справедливо заметил А.В. Симоненко, к типу Хагенау<sup>54</sup>.

На внутренней стороне дна патеры из Сладковского – медальон с изображением сцены борьбы цапель со змеями. Медальон окружен тремя рядами геометрического орнамента (рис. 11, 3–4; 13). Детали декора ручки (рис. 11, 2) и медальона (крылья и шеи цапель) инкрустированы вставками серебра. Мотив цапли, пожирающей змею, получает широкое распространение в декоративной скульптуре, глиптике и особенно торевтике эпохи Ранней империи<sup>55</sup>.

Судя по очень плохого качества фотографии в отчете, на утраченном медальоне с серебряной инкрустацией бронзовой патеры из погребения в кургане № 38/1987 некрополя «Царский» у Танаиса<sup>56</sup>, изображена сидящая обнаженная женская фигура, в профиль, с головой, повернутой влево, к центру медальона.левой рукой она опирается о край стула или табурета, а правая рука – вытянута вперед – держит неопределенный фрагмент<sup>57</sup>. Изображения сидящих обнаженных женских фигур представлены и на медальоне патеры из кургана № 2/1982 у ст. Михайловской, на которой она изображена перед алтарем, играющей на флейте<sup>58</sup>, и на медальоне патеры (?) из кургана в Палимли во Фракии. На этом медальоне в похожей позе представлена женская фигура в венке, сидящая перед деревом и придерживающая рукой тирс<sup>59</sup>.

### 3. Утраты, следы древнего ремонта и вторичное использование медальонов

У многих патер утрачены ручки (Лебедевка-V (рис. 10); утрачены ручки и у патер из курганов у ст. Михайловская и Петрик) или часть ножек-подставок (у патеры из Вербовского утрачена одна – при реставрации было сделано современное дополнение (рис. 4, 4; 5, 4–5)). Отдельная ножка такого же типа, которая найде-

<sup>52</sup> См., например, находку из Кайзераугста: Tomasevic-Buck 1984, 147, 183–185, Abb. 7, 3 (интересно, что здесь эта патера была найдена вместе с ойнохой типа Миллинген). – Керчь, могила № 339/216 (1903) на Глинице – см. выше.

<sup>53</sup> Лимберис, Марченко 2006, 53–54, 60, № 13; 73, рис. 10; Marčenko, Limberis 2008, 340, Nr. 14.4, Taf. 26.

<sup>54</sup> Симоненко 2011, 61, прим. 1.

<sup>55</sup> См. подробно: Трейстер 2020б, 574–576, рис. 6–7.

<sup>56</sup> Ильюков 1988: 34, рис. 180; 1994: 200, 211, рис. 2, 22. Дм. медальона (судя по масштабу в отчете) – ок. 9,2 см. В отчете отмечается, что дм. дна 10,3 см.

<sup>57</sup> См. подробно Трейстер 2020б, 589–591, рис. 15.

<sup>58</sup> См. выше прим. 24.

<sup>59</sup> Onurkan 1988: 44–45, no. 40, pl. 23, a.

на в ограбленном погребении № 1 кургана № 41/1981 могильника Криволиманский-I<sup>60</sup>, дает основание предполагать, что и в этом погребении изначально находилась патера типа Eggers 154.

На патере из Высочино-V на переходе от стенки ко дну с внешней стороны наложена прямоугольной формы заплата, закрепленная шестью заклепками (рис. 3, 1. 4)<sup>61</sup>. Прямоугольная заплата на заклепках на внешней стороне дна имеется и у патеры из Лебедевки (рис. 10, 2). Ремонт бронзовых сосудов при помощи приклепанных заплаток получил широкое распространение в Римской империи, однако, есть основания предполагать, что и кочевники в рассматриваемый период могли подобным образом ремонтировать бронзовую посуду<sup>62</sup> – находки таким образом починенных бронзовых сосудов других категорий, в частности, тазов или ковшей представлены в погребениях кочевников Азиатской Сарматии<sup>63</sup>.

Медальон, изначально относящийся вероятнее всего к патере<sup>64</sup>, был найден во вторичном использовании (выломан, с двумя круглыми отверстиями, пробитыми по краям) в погребении № 1 кургана № 9/1987 могильника Валовый-I (рис. 6)<sup>65</sup>. Авторы раскопок предположили его использование в качестве фалара, хотя медальон был найден в погребении женщины в возрасте ок. 25 лет у виска погребенной<sup>66</sup>. Факт вторичного использования медальона патеры в более позднем комплексе, не ранее середины II в. н.э., в кургане № 9/1987 могильника Валовый-I подчеркивает значимость антикварного на момент погребения и находящегося во вторичном использовании медальона.

#### 4. Совместные находки

Если бронзовые амфоры, тазы, ковши и кованные кувшины в погребениях кочевников Азиатской Сарматии с большей или меньшей частотой встречались в одних и тех же погребениях<sup>67</sup>, то бронзовые патеры выпадают из типового образца взаимовстречаемости. В какой-то степени это объясняется сравнительно небольшим количеством находок, существенная часть которых происходит из погребений, ограбленных в древности, при этом во всех случаях это патеры типа Eggers 154: Сладковский, курган № 21/1979, погребение № 2<sup>68</sup>, могильник «Царский», курган № 38/1987, погребение № 1<sup>69</sup>. Патера из могильника Высочино-V была найдена без какого-либо сопровождаемого инвентаря в насыпи кургана № 9/1983 (сам курган интерпретируется как кенотаф)<sup>70</sup>.

<sup>60</sup> См. выше прим. 29.

<sup>61</sup> Treister 2019b, 177–179, fig. 19.3, 1–4.

<sup>62</sup> Treister 2019a, 317–319; 2019b, 182–183.

<sup>63</sup> Treister 2019b, 179–181, figs. 19.3, 5–8; 19.4–5; Трейстер 2020в, 9, 12, рис. 3, 2; 16–17, рис. 7–8; 33; 2020а (ковши) 14–15, рис. 4–5.

<sup>64</sup> Беспалый и др. 2007, 28–29, № 15, табл. 32, 1; Безуглов и др. 2009, 32–33, рис. 15,4; 83–84, фото на с. 83; Трейстер 2020б, 574, 578, 579, рис. 9.

<sup>65</sup> Беспалый и др. 2007, 26–34, табл. 32, 1;

<sup>66</sup> Беспалый и др. 2007, 28–29, № 15, табл. 32, 1; Безуглов и др. 2009, 32–33, рис. 15,4; 83–84, фото на с. 83.

<sup>67</sup> Трейстер 2020в, 28–29; 2021, 42–44.

<sup>68</sup> Maksimenko 1986, 82, pl. 74; Максименко 2015, 73, 74, рис. 1, 2–8.

<sup>69</sup> Илюков 1994, 200–201, 210–211, рис. 1–2.

<sup>70</sup> Bespaly 1986, 76, pl. 60, 3; Беспалый, Лукьяшко 2008, 68, табл. LV, 8.





Рис. 13. Сладковский. Курган № 21/1979. Погребение № 2. Бронзовая патера. Общий вид и детали. Азов, АИАПМЗ, инв. № 16422/241–243. Рисунки Н.Е. Беспалой, 2015  
Fig. 13. Sladkovskiy. Burial-mound no. 21/1979. Burial no. 2. Bronze patera. General views and details. Azov, Historical-Archaeological and Paleontological Museum-Reserve, inv.-no. 16422/241–243. Drawings, Natalya Bespalaya, 2015

Медальон, изначально относящийся вероятнее всего к патере<sup>71</sup>, был найден во вторичном использовании в погребении женщины 25 лет № 1 кургана № 9/1987 могильника Валовый-1<sup>72</sup>. В этом погребении были найдены как почти целые (с утраченными ручками) бронзовые сосуды (амфора типа Tassinari A3220<sup>73</sup>, ойнохоя<sup>74</sup>, ковш типа Eggers 143<sup>75</sup>), так и фрагменты разнообразных бронзовых сосудов, однако тот факт, что медальон попал в погребении уже будучи вторично использованным, не позволяет говорить в данном случае о какой-либо корреляции патер с амфорами и ойнохоями.

Очевидно также, что в Сарматии патеры не были элементом сервиза, в комплексе с кувшином (ойнохоями типов Eggers 124–125), как это имело место с такими сосудами (чаще типа Миллинген) на территории Римской империи и в европейском барбарикуме<sup>76</sup> (в частности, в богатом погребении липицкой культуры у с. Чижикив в Прикарпатье<sup>77</sup>), а также в Иберии (например, Самтавро, погребение № 905/1985<sup>78</sup>), на Боспоре (могила № 339(216)/1903 на Глинище в Керчи<sup>79</sup>, погребение № 9/1991 некрополя Цемдолина<sup>80</sup>) и в обоих приведенных выше комплексах в склепах Усть-Альминского могильника: № 620/1996<sup>81</sup> и 844/2007<sup>82</sup>.

##### 5. Контекст находок

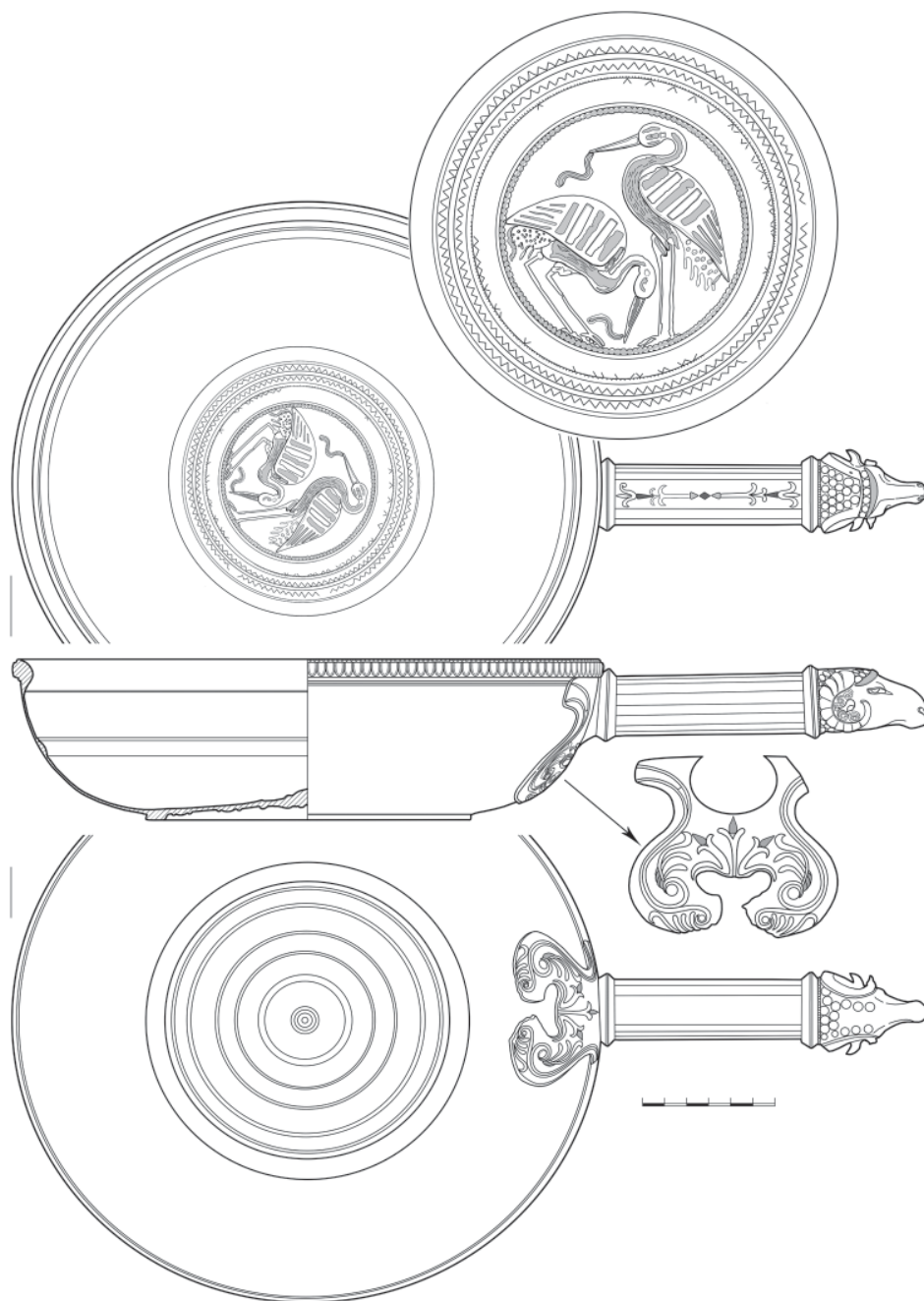
Лишь одна патера типа Eggers 154 (рис. 4–5) происходит из не ограбленного женского погребения первой половины I в. н.э. в Волго-Донском междуречье (Вербовский-II, курган № 9/1999, погребение № 1<sup>83</sup>), в котором среди импортных предметов можно отметить лишь краснолаковый кубок<sup>84</sup> и красноглиняный унгвентарий<sup>85</sup>. Патера находилась у правой ноги погребенной, при этом, учитывая

<sup>71</sup> Беспалый и др. 2007, 28–29, № 15, табл. 32, 1; Безуглов и др. 2009, 32–33, рис. 15, 4; 83–84, фото на с. 83; Трейстер 2020б, 574, 578, 579, рис. 9.

<sup>72</sup> Беспалый и др. 2007, 26–34, табл. 32, 1.

<sup>73</sup> Шелов-Коведяев 2001, 119–122; Беспалый и др. 2007, 33, № 45, 126, табл. 37, 1; Безуглов и др. 2009, 31, рис. 14; 45; 82–83; Раев 2013, 164, 165; Кривошеев 2014, 109, рис. 2, 13; Treister 2019a, fig. 4, 4; 2019b, 177, fig. 19.2, 4; Трейстер 2021, 28, рис. 6, 4; 32–36, рис. 9.

<sup>74</sup> Беспалый и др. 2007, 33, № 46, табл. 34, 2; Безуглов и др. 2009, 30, рис. 13, 3; 45, 83; Treister 2019a, fig. 4, 2; 2019b, 177, fig. 19.2, 5.

<sup>75</sup> Беспалый и др. 2007, 31, № 34, табл. 33, 4; Безуглов и др. 2009, 30, рис. 13, 4; 38; Трейстер 2020a, 13, 31.

<sup>76</sup> Nuber 1972, 144–154.

<sup>77</sup> Смишко 1957, 238–239, № 1–2, табл. I, 1–3; Кропоткин 1970, 26, № 92; 96–97, № 839.

<sup>78</sup> Arakidze, Nikolaishvili 1994, 19, nos. 1–2, 22–23, figs. 7–8.

<sup>79</sup> Шкорпил 1905, 68–69; Кропоткин 1970, 96, № 829в–г; Шелов 1983, 65–66.

<sup>80</sup> Malyshev, Treister 1994, 43–48, Abb. 3–4; 44, Nr. 1–2; Taf. 1; Malyshev, Treister 1994, 34–35, figs. 6, 8; Лимберис, Марченко 2006, 53, 59, № 11; 71, рис. 8; Довгалюк, Мальшев 2008, 21–22, рис. 14–16; 26–27, № 21–22; Трейстер 2008, 181–183; Marčenko, Limberis 2008, 288, 345, Nr. 32.1–2, Taf. 60, 5; 61, 2.

<sup>81</sup> Loboda et al. 2002, 337, Abb. 21, 8–9; Кат. Киев 2005, 17, 36; Пуздровский 2007, 168, 426, рис. 152, 3; вклейка 3, 7; Puzdrovskij 2013, 310, Nr. VII.48–49; Jilek 2015, 173; Трейстер 2020б, 580, 583–584, рис. 12–13; 591, 592.

<sup>82</sup> Пуздровский 2007, 169–170, 429, рис. 155. 1. 3; 2009, 334–335, № 11–12, рис. 6. 1. 3; Труфанов, 2009, 132, рис. 4, 1. 3; 133; Пуздровский, Труфанов 2017, 17, 161, рис. 29. 4; 31, табл. 10, 6.

<sup>83</sup> Мамонтов 2000, 169; 2004, 207–208; 2008, 175–176.

<sup>84</sup> Мамонтов 2008, 175, рис. 6, 9.

<sup>85</sup> Мамонтов 2008, 176, рис. 6, 12.

то, что ручка находилась под ней<sup>86</sup>, очевидно, что патера была преднамеренно поломана.

Среди сохранившихся находок в ограбленном погребении могильника Царский – серебряный кубок парфянского облика<sup>87</sup>.

Что же касается находок патер типа Eggers 155 – то обе происходят из не ограбленных погребений и в обоих случаях в этих комплексах представляют единственные предметы римского импорта.

В одном случае (Никольское, курган № 12/1965, погребение № 1<sup>88</sup>) патера (рис. 7–9) была найдена в мужском воинском погребении; патера вместе с глиняным кувшинчиком находилась в углу могильной ямы<sup>89</sup>. Здесь обращает на себя внимание находка предметов восточного облика: золотого браслета с расширяющимися концами<sup>90</sup> и пряжки с изображением грифона<sup>91</sup>.

И в другом случае патера с заплатками и утраченной ручкой (рис. 10)<sup>92</sup> была найдена в относительно позднем (конец II – первая половина III в. н.э.) женском погребении в Южном Приуралье (Лебедевка-V, курган № 23/1978, погребение № 2, основное погребение в кургане<sup>93</sup>) также вместе с предметом восточного происхождения – китайским зеркалом с петлей и восьмиарочным орнаментом (типа *Qingbai*)<sup>94</sup>. Сама патера с утраченной ручкой находилась на дне гроба, под правым коленом погребенной, будучи перевернутой вверх дном.

Небольшое количество находок не дает оснований для их корреляции с мужскими или женскими погребениями – они известны и в тех, и в других. Интерес вызывает тот факт, что если патеры типа Eggers 154 представлены преимущественно находками из Нижнего Подонья (лишь в одном случае – Вербовский-II – из Волго-Донского междуречья) и Кубани, то патеры типа Eggers 155 – из Нижнего Поволжья и Южного Приуралья (рис. 1).

### Выводы

В целом очевидно, что патеры относятся к сравнительно редкой категории импортных римских бронзовых сосудов в Азиатской Сарматии (по количеству сопоставимы с амфорами) и начинают поступать еще в первой половине I в. н.э. Эти сосуды ценились, в том числе и потому что в ряде случаев они представлены не-рядовыми образцами с инкрустацией серебром и медальонами с фигурными изображениями (Высочино, Сладковский). Они подвергались ремонту, а медальо-

<sup>86</sup> Мамонтов 2008, 175–176.

<sup>87</sup> Ильюков 1994, 200, 210, рис. 1, 14; Трейстер 2018в, 123–124, рис. 7.

<sup>88</sup> Кропоткин 1970, 91, № 776; Шилов 1974, 226–231; 1975, 151–154, рис. 58, 2; Засецкая 1979, 107–110, рис. 20; Сергачков 1994, 20; Sergachkov 1994, 265; Brosseder 2011, 399, fig. 47, 32.

<sup>89</sup> Шилов 1975, 150–152; Засецкая 1979, 98, 101, рис. 12, 3; 104–112, рис. 17–23.

<sup>90</sup> Засецкая 1979, 110, № 1, рис. 21; Cat. Rome 2005, 155, no. 121; Brosseder 2011, 399, fig. 47, 29.

<sup>91</sup> Засецкая 1979, 111, № 2, рис. 22; Мордвинцева 2003, 42, 88, № 58, рис. 22; 2007, 214, 223, 227, 238; Cat. Rome 2005, 154, no. 119; Мордвинцева, Трейстер 2007.2, 49, № A146.2, рис. 33, табл. 32; Brosseder 2011, 399, fig. 47, 2; 421, list no. 5.2; Трейстер 2018а, 113 (с полной библиографией), рис. 8.

<sup>92</sup> Мошкова 1982, 82, 85, рис. 2, 1–2; Берлизов 2011, 223–224, табл. 75, 1; Treister 2013, 743, Anm. 84.

<sup>93</sup> Мошкова 1982, 81 (здесь как «мужское» погребение); 2010, 345; Мошкова, Трейстер 2014, 108–109.

<sup>94</sup> Мошкова 1982, 82, 83, рис. 1, 4; Трейстер 2018б, 171–172 (с полной библиографией), рис. 9, 5.

ны таких патер могли вторично использоваться. В Сарматии не прослеживается связь патер с ойнохоями, которые не только в Римской империи, но и в могильниках Юго-Западного Крыма и некрополе Пантикапея, выступали в комплексах как части одного сервиза.

Небольшое количество находок не дает оснований для их корреляции с мужскими или женскими погребениями – они известны и в тех, и в других. Если находки более ранних патер типа Eggers 154 концентрируются в Нижнем Подонье и на Кубани, то более поздние патеры типа Eggers 155 происходят из Нижнего Поволжья и Южного Приуралья. при этом достоверных находок, которые можно было бы однозначно отнести к патерам типа Eggers 154 в городах Северного Причерноморья не известно, напротив здесь получили распространение патеры типа Eggers 155.

#### ЛИТЕРАТУРА

- Безуглов, С.И., Глебов, В.П., Парусимов, И.Н. 2009: *Позднесарматские погребения в устье Дона (курганный могильник Валовый I)*. Ростов-на-Дону.
- Берлизов, Н.Е. 2011: *Ритмы Сарматии. Савромато-сарматские племена Южной России в VIII в. до н.э. – V в. н.э.* Краснодар.
- Беспалый, Е.И., Беспалая, Н.Е., Раев, Б.А. 2007: *Древнее население Нижнего Дона. Курганный могильник «Валовый I»* (Материалы и исследования по археологии Юга России, 2). Ростов-на-Дону.
- Беспалый, Е.И., Лукьяшко, С.И. 2008: *Древнее население междуречья Дона и Кагальника. Курганный могильник у с. Высочино* (Материалы и исследования по археологии Юга России. I). Ростов-на-Дону.
- Довгалюк, Н.П., Малышев, А.А. 2008: Описание погребальных комплексов. Каталог. В сб.: А.А. Малышев (ред.), *Аспургиане на юго-востоке азиатского Боспора: по материалам Цемдолинского могильника* (Некрополи Черноморья. 2). М., 8–128.
- Засецкая, И.П. 1979: Савроматские и сарматские погребения Никольского могильника в Нижнем Поволжье. *ТГЭ XX*, 87–113.
- Ильюков, Л.С. 1988. Отчет об исследовании курганного могильника «Царский» в Мясниковском районе Ростовской области в 1987 году. Архив ИА РАН. Р-1. № 11899.
- Ильюков, Л.С. 1994: Сарматские курганы окрестностей Танаиса (могильник «Царский»). *Вестник Танаиса 1*, 198–215.
- Каминская, И.В., Каминский, В.Н., Пьянков, А.В. 1985: Сарматское погребение у станции Михайловской (Закубанье). *СА 4*, 228–234.
- Каминский, В.Н. 2000: Сарматское погребение с малоазийским и римским импортом из ст. Михайловской (Закубанье). В сб.: Б.А. Раев (ред.), *Античная цивилизация и варварский мир. Материалы 7-го археологического семинара. Краснодар, 8–11 июня 1999*. Краснодар, 86–95.
- Касенов, М.С. 2017: Ручки патеры найдены в Северном Прикаспии<sup>95</sup>. *Вестник Атырауского государственного университета имени Х. Досмухамедова 4(47)*, 8–12.
- Касенов, М.С., Сейткалиев, М.К. 2017: Случайная находка ручки патеры типа «Millingen» в Северном Прикаспии. *Stratum plus 4*, 115–118.
- Кат. Киев 2005: Ю.П. Зайцев (ред.), *Древние сокровища Юго-Западного Крыма*. Симферополь.
- Кат. Москва 2002: Д.В. Журавлев (ред.), *На краю ойкумены. Греки и варвары на северном берегу Понта Эвксинского*. М.

<sup>95</sup> Именно так звучит название статьи.



- Кривошеев, М.В. 2014: Импортная металлическая посуда как маркер знатных погребений позднесарматского времени. В сб.: Л.Т. Яблонский, Н.С. Савельев (ред.), *Сарматы и внешний мир: Материалы VIII Международной научной конференции «Проблемы сарматской археологии и истории»* (Уфимский археологический вестник 14). Уфа, 105–112.
- Кропоткин, В.В. 1970: *Римские импортные изделия в Восточной Европе (II в. до н.э. – V в. н.э.)* (САИ Д1-27). М.
- Лимберис, Н.Ю. Марченко, И.И. 2006: Бронзовые ковши и патеры из сарматских и метотских памятников Прикубанья. В кн.: А.В. Симоненко (ред.), *Liber Archaeologiae. Сборник статей, посвященных 60-летию Бориса Ароновича Раева*. Краснодар, Ростов-на-Дону, 51–77.
- Лордкипанидзе, О.Д. 1964: Итальянские бронзовые изделия, найденные на территории древней Грузии. *СА* 1, 199–220.
- Максименко, В.Е. 1998: *Сарматы на Дону (археология и проблемы этнической истории)* (Донские древности 6). Азов.
- Максименко, В.Е. 2015: Погребения с римскими импортами Сладковского курганного могильника. В кн.: В.А. Коренько, Л.А. Бойко (ред.), *TANAIN ΔΕ ΠΟΤΑΜΟΝ ΔΙΑΒΑΝΤΙ. Памяти В.Е. Максименко (1934–2014)*. Ростов-на-Дону, 73–74.
- Мамонтов, В.И. 2000: *Древнее население левобережья Дона (по материалам могильника Первомайский VII)*. Волгоград.
- Мамонтов, В.И. 2004: К вопросу о сарматской торевтике. В сб.: *Проблемы археологии Нижнего Поволжья. I международная Нижневолжская археологическая конференция*. Волгоград, 204–208.
- Мамонтов, В.И. 2008: Сарматские погребения из курганного могильника Вербовский II. *НАВ* 9, 170–197.
- Мордвинцева, В.И. 2003: Полихромный звериный стиль. Симферополь.
- Мордвинцева, В.И., Трейстер, М.Ю. 2007: *Произведения торевтики и ювелирного искусства в Северном Причерноморье. II в. до н.э. – II в. н.э.* Симферополь–Бонн.
- Мошкова, М.Г. 1982: Позднесарматские погребения Лебедевского могильника в Западном Казахстане. *КСИА* 170, 80–87.
- Мошкова, М.Г. 2010: Стекланные изделия Лебедевского могильника. *НАВ* 11, 345–351.
- Мошкова, М.Г., Трейстер, М.Ю. Стекланный кубок со сценой поединка гладиаторов из кочевнического погребения могильника Лебедевка-V (Западный Казахстан). *РА* 2, 108–119.
- Новиченкова, Н.Г. 2015: *Горный Крым II в. до н.э. – II в. н.э. По материалам раскопок святылища Гурзуфское Седло*. Симферополь.
- Придик, Е.М. 1914: Новые кавказские клады. *МАР* 34, 94–110.
- Пуздровский, А.Е. 2007: *Крымская Скифия. II в. до н.э. – III в. н.э. Погребальные памятники*. Симферополь.
- Пуздровский, А.Е. 2009: Комплекс с бронзовой и серебряной посудой I в. н. э. из Усть-Альминского некрополя в Крыму. *Stratum plus* 4, 329–338.
- Пуздровский, А.Е., Труфанов, А.А. 2017: *Полевые исследования Усть-Альминского некрополя в 2004–2007 гг.* (Усть-Альминское городище и некрополь в Юго-Западном Крыму 2). Симферополь–М.
- Раев, Б.А. 2013: Комплекс из кургана у аула Кончукохабль: взгляд через 50 лет. *Археологический сборник Государственного Эрмитажа* 39, 162–184.
- Ростовцев, М.И. 1913–1914: *Античная декоративная живопись на юге России*. СПб.
- Симоненко, А.В. 2011: *Римский импорт у сарматов Северного Причерноморья*. СПб.
- Скрипкин, А.С. (ред.) 2013: *Археологическое наследие Волгоградской области. К 100-летию Волгоградского областного краеведческого музея*. Волгоград.

- Смишко, М.Ю. 1957: Богатое погребение начала нашей эры в Львовской области. *СА* 1, 238–243.
- Трейстер, М.Ю. 2007: Вставки гемм (за исключением перстней). В кн.: В.И. Мордвинцева, М.Ю. Трейстер, *Произведения торевтики и ювелирного искусства в Северном Причерноморье. II в. до н.э. – II в. н.э.* Т. 1. Симферополь–Бонн, 295–305.
- Трейстер, М.Ю. 2008: Импортная металлическая посуда из Цемдолинского могильника. В сб.: А.А. Малышев (ред.), *Аспургиане на юго-востоке азиатского Боспора: по материалам Цемдолинского могильника* (Некрополи Черноморья. 2). М., 181–187.
- Трейстер, М.Ю. 2016: Кочевники на перекрестке транс-евразийских караванных путей (западные импорты в сарматском погребении кургана № 21 могильника Магнитный). В сб.: Л.Т. Яблонский, Л.А. Краева (ред.), *Константин Федорович Смирнов и современные проблемы сарматской археологии. Материалы IX Международной научной конференции «Проблемы сарматской археологии и истории», посвященной 100-летию со дня рождения Константина Федоровича Смирнова*. Оренбург, 279–286.
- Трейстер, М.Ю. 2018а: Драгоценный поясной набор из элитного погребения кочевника у с. Косика. *НАВ* 17.1, 108–143.
- Трейстер, М.Ю. 2018б: Китайские «импорты» в погребениях кочевников Восточной Европы во второй половине I тыс. до н. э. – первых веках нашей эры. *Stratum plus* 4, 153–200.
- Трейстер, М.Ю. 2018в: Парфянские и раннесасанидские «импорты» в погребениях кочевников Восточной Европы (II в. до н.э. — III в. н.э.). *МАИАСК* 10, 118–210.
- Трейстер, М.Ю. 2018г: Vlechkanpe. Медные кованые кувшины первых веков н.э. в Северном Причерноморье и Сарматии. *ДБ* 22, 216–238.
- Трейстер, М.Ю. 2020а: Римские бронзовые ковши из погребений кочевников Азиатской Сарматии. *ПИФК* 2, 5–60.
- Трейстер, М.Ю. 2020б: Римские бронзовые сосуды с медальонами с фигурными изображениями из Сарматии. В сб.: А.В. Белоусов, Е.В. Илюшечкина (ред.), *Ното отниит horagut: Сборник статей в честь 70-летия А.В. Подосинова*. М., 565–610.
- Трейстер, М.Ю. 2020в: Римские бронзовые тазы Eggers 99–106 в Восточной Европе. *ПИФК* 3, 5–48.
- Трейстер, М.Ю. 2021: Римские бронзовые амфоры из сарматских погребений Восточной Европы. *ПИФК* 3, 18–65.
- Уварова, П.С. 1899: Бронзовая ручка из Недвиговского городища. *Археологические известия и заметки VII*, 360–361.
- Шаров, О.В. 2016: Склеп Деметры в Керчи: неизвестные страницы (по материалам научных архивов ИИМК РАН и Государственного Эрмитажа). *Stratum plus* 4, 319–334.
- Шелов, Д.Б. 1965: Итальянские и западноримские изделия в торговле Танаиса первых веков н.э. *ААASH XXV*, 251–274.
- Шелов-Коведяев, Ф.В. 2001: Бронзовая амфора Корнелии Кварты Рутиллы. В сб.: *Международные отношения в бассейне Черного моря в древности и средние века. Материалы IX международной научной конференции*. 25–30 мая 1998 г. Ростов-на-Дону, 119–122.
- Шилов, В.П. 1974: Бронзовая патера из Астраханской области. *СА* 1, 226–231.
- Шилов, В.П. 1975: *Очерки по истории древних племен Нижнего Поволжья*. Ленинград.
- Шкорпил, В.В. 1905: Отчет о раскопках в Керчи и окрестностях в 1903 г. *ИАК* 17, 1–76.
- Apakidze, A., Nikolaishvili, V. 1994: An aristocratic tomb of the Roman period from Mtskheta. *Antiquaries Journal* 74, 16–54.
- Baratte, F. 2001: Orient et Occident: le témoignage d'une trouvaille d'argenterie d'époque parthe en Asie centrale. *Journal des savants*, 249–307.
- Baratte, F. 2002: *East and West: A Central Asian Silver Hoard from the Parthian Era*. London.

- Bespaly, E.I. 1986: Barrows with Roman Imports excavated by the Expedition of the Azov Regional Museum in 1979–84. In B.A. Raev, *Roman Imports in the Lower Don Basin* (BAR Intern. ser. 278). Oxford, 75–78.
- Bolla, M. 1994: *Vasellame romano in bronzo nelle Civiche raccolte archeologiche di Milano*. (RASMI Suppl. 11). Milano.
- Bónis, É. 1982: Das kaiserzeitliche „Wagengrab“ Nr. 3 von Környe. *Folia archaeologica* XXXIII, 117–161.
- Breščak, D. 1982: *Roman Bronze Vessels in Slovenia* (Situla, 22/1). Ljubljana.
- Brosseder, U. 2011: Belt Plaques as an Indicator of East-West Relations in the Eurasian Steppe at the Turn of the Millennia. In U. Brosseder, B.K. Miller (eds.), *Xiongnu Archaeology. Multidisciplinary Perspectives of the First Steppe Empire in Inner Asia* (Bonn Contributions to Asian Archaeology, 5). Bonn, 349–424.
- Castoldi, M. 2004: Recipienti in bronzo dal territorio dell'antica Brixia tra età tardorepubblicana ed età augustea. In C. Mușețeanu (ed.), *The Antique Bronzes: Typology, Chronology, Authenticity. The Acta of the 16<sup>th</sup> International Congress of Antique Bronzes, organized by The Romanian National History Museum, Bucharest, May 26<sup>th</sup>–31<sup>st</sup>, 2003*. Bucharest, 85–95.
- Cat. Rimini 1995: *Dal Mille al Mille. Tesori e popoli dal mar Nero. Rimini, 5 marzo – 25 giugno 1995*. Milan.
- Cat. Rome 2005: L. Anisimova, G.L. Bonora, C. Franchi, L. Karavaeva, V.V. Plakhov (eds.), *I Tesori della steppa di Astrakhan*. Milano.
- Deschler-Erb, E. 2006: Die Funde aus Bronze und Blei. In Schucany, C. *Die römischen Villa von Biberist-Spitalhof SO. Grabungen 1982, 1983, 1986–1990* (Ausgrabungen und Forschungen, 4). Remshalden, 417–458.
- Drobejar, E. 2007: „*Veteres illic Sueborum praedae et nostris e provinciis lixae ac negotiators reperti ...*“ (Tacitus, Ann. II,62,3). K interpretaci římských importů u českých Svebů v době Marobudově. In E. Drobejar, O. Chvoika (eds.), *Archeologie barbarů 2006. Sborník příspěvků z II. protohistorické konference (České Budějovice, 21.–24. 11. 2005)*. Sv. 1. České Budějovice, 43–93.
- Drobejar, E. 2014: Bohatý labsko-germanský kostrový hrob lübsowského typu z Prahy-Bubenčce (Hrob III1). Nové poznatky k interpretaci nálezů z roku 1948. *Archaeologica Pragensia* 22, 397–443.
- Eggers, H.J. 1951: *Der römische Import im freien Germanien* (Atlas der Urgeschichte, 1). Hamburg.
- Faider-Feytmans, G. 1979: *Les bronzes romains de Belgique*. Mainz.
- Ferdière, A., Villard, A. 1993: *La tombe augustéenne de Fléré-la-Rivière (Indre) et les sépultures aristocratiques de la cité des Bituriges. En Berry au début de l'époque gallo-romaine: le fer, le vin, le pouvoir et la mort* (Supplément à la Revue archéologique du centre de la France 7). Tours.
- Gorecki, J. 1993: Metallgefäße und -objekte aus der Villa des N. Popidius Florus (Boscovale) im J. Paul Getty Museum, Malibu, Kalifornien. In *Bronzes y religion romana*, 229–246.
- Gorecki, J. 2016: Römische Metallgefäßspektren aus ausgewählten militärischen Fundkomplexen diesseits und jenseits von Rhein von der Zeit der späten Republik bis zum Beginn des 2. Jahrhunderts. In *Archäologie zwischen Römern und Barbaren*, 177–214.
- Heilmeyer, W.-D. (Hrsg.) 1988: W.-D. Heilmeyer (Hrsg.), *Antikenmuseum Berlin. Die ausgestellten Werke*. Berlin.
- Holliger, Ch., Holliger, C. 1985: Bronzegefäße aus Vindonissa. Teil 2. *Jahresbericht. Gesellschaft Pro Vindonissa*, 5–44.
- Ignatov, V., Gospodinov, K. 2013: Eine reiche Bestattung eines thrakischen Aristokraten aus dem 1. Jh. n. Chr. bei Karanovo, Kreis Nova Zagora, Südbulgarien. *Archaeologia bulgarica* XVII.1, 27–48.

- Jílek, J. 2009: *Bronzové nádoby z doby římské na Moravě a naddunajské části Dolního Rakouska*. Pardubice.
- Jílek, J. 2015: Roman Metal Vessels in the Milieu of Germanic Elites in the Middle Danube Region. *Studia Hercynia* XIX/1–2, 169–188.
- Kapeller, A. 2003: La vaisselle en bronze d'Avenches / Aventicum. *ProAventico* 45, 83–147.
- Karasová, Z. 1998: *Die römischen Bronzegefäße in Böhmen* (Fontes Archaeologici Pragenses 22). Praga.
- Kat. Schleswig 1991: R. Rolle, M. Müller-Wille, K. Schietzel (Hrsg.), *Gold der Steppe. Archäologie der Ukraine*. Schleswig.
- Kaufmann-Heinimann, A. 1994: *Die römischen Bronzen der Schweiz. V. Neufunde und Nachträge*. Mainz.
- Khamis, E. 2013: Copper Alloy Objects. In W. Aylward (ed.), *Excavations at Zeugma. Conducted by Oxford Archaeology*. Vol. III. New Haven, 93–166.
- Kunow, J. 1983: *Der römische Import in der Germania libera bis zu den Markomannenkriegen. Studien zu Bronze- und Glasgefäßen* (Göttinger Schriften zur Vor- und Frühgeschichte, Bd. 21). Neumünster.
- Loboda, I.I., Puzdrovskij, A.E., Zajcev, Ju.P. 2002: Prunkbestattungen des 1.Jh. n.Chr. in der Nekropole Ust'-Al'ma auf der Krim. Die Ausgrabungen des Jahres 1996. *Eurasia Antiqua* 8, 295–346.
- Maksimenko, V.E. 1986: The Grave with Roman Imports in the Sladkovsky Barrow Cemetery. In B.A. Raev, *Roman Imports in the Lower Don Basin* (BAR Intern. Ser. 278). Oxford, 81–82.
- Malyšev, A.A., Treister, M. 1994: Eine Bestattung des Zubovsko-Vozdvizenski Kreises aus der Umgebung von Noworossisk. *BayVgBl* 59, 39–71.
- Malyšev, A.A., Treister, M. 1994: A Warrior's Burial from the Asiatic Bosphorus in the Augustan Age. *Expedition* 36.2–3, 29–37.
- Marčenko, I.I., Limberis, N.J. 2008: Römische Importe in sarmatischen und maiotischen Denkmälern des Kubangebietes. In A. Simonenko, I.I. Marčenko, N.J. Limberis, *Römische Importe in sarmatischen und maiotischen Gräbern* (Archäologie in Eurasien. 25). Mainz, 267–400.
- Müller, M. 1997: Die römischen Bronzegefäße von Haltern. *Ausgrabungen u. Funde i. Westfalen-Lippe* 9/A, 5–40.
- Mustață, S. 2017: *The Roman Metal Vessels from Dacia Porolissensis* (Patrimonium Archaeologicum Transylvanicum, 12). Cluj-Napoca.
- Nenova-Merdjanova, R., Angelov, A. 1999: A Rich Thracian's Grave from Marcianopolis. *Archaeologia Bulgarica* 3.2, 49–59.
- Nenova-Merdjanova, R. 2011: Production and Consumption of Bronzework in Roman Thrace. In I.P. Haynes (ed.), *Early Roman Thrace: New Evidence from Bulgaria* (JRA Suppl. Ser. 82). Portsmouth, 115–134.
- Novotný, B. 1955: Hrob velmože z počátků doby římské v Praze-Bubenči. *Památky archeologické* 46, 227–264.
- Nuber, H.-U. 1972: Kanne und Griffschale. *BerRGK* 53, 1–232.
- Oettel, A. 1991: *Bronzen aus Boscoreale in Berlin*. Berlin.
- Onurkan, S. 1988: *Doğu Trakya tümülüsleri maden eserleri. Istanbul arkeoloji müzelerindeki Trakya toplu bulluntuları*. Ankara.
- Pautreau, J.-P. (ed.) 1999: *Antran (Vienne): un ensemble aristocratique du premier siècle* (Musées de Poitiers, regard sur les collections, 1). Poitiers.
- Pernet, L. 2010: *Armement et auxiliaires gaulois (IIe et Ier siècles avant notre ère)*. Montagnac.
- Pernice, E. 1900: Bronzen aus Boscoreale. *AA*, 177–198.
- Petrovsky, R. 1993: *Studien zu römischen Bronzegefäßen mit Meisterstempeln* (Kölner Studien zur Archäologie der Römischen Provinzen, 1). Buch am Erlbach.



- Petrovsky, R., Bernhard, H. 2016: Versunken im Rhein. Typenspektren der „Beutehorten“ im Vergleich. In *Archäologie zwischen Römern und Barbaren*, 245–260.
- Popa, A. 2016: Bronzenes Wasch- und Badegeschirr am Rande der römischen Welt: Überlegungen zu einer Gruppe römischer Bronzegefäße jenseits der Provinzgrenzen Dacia und Moesia Inferior. In *Archäologie zwischen Römern und Barbaren*, 423–432.
- Puzdrovskij, A. 2013: Ust'-Al'ma: Die Siedlung und Nekropole. In LVR – Landesmuseum Bonn (Hrsg.), *Die Krim. Goldene Insel im Schwarzen Meer. Griechen – Skythen – Goten*. Bonn, 290–323.
- Radnóti, A. 1938: *Die römischen Bronzegefäße von Pannonien* (Dissertationes Pannonicae, II/6). Budapest.
- Raev, B.A. 1977: Die Bronzegefäße der römischen Kaiserzeit in Thrakien und Mösien. *BerRGK* 58.II, 605–643.
- Ratković, D. 2004: Bronze vessels from the Military Fort Diana. In C. Museteanu (ed.), *The Antique Bronzes: Typology, Chronology, Authenticity. The Acta of the 16th International Congress of Antique Bronzes, organised by The Romanian National History Museum, Bucharest, May 26<sup>th</sup>–31st, 2003*. Bucharest, 385–394.
- Ratković, D. 2005: *Bronzane posude: iz rimske zbirke Narodnog Muzeja u Beogradu* /Roman Bronze Vessels in the Roman Collection of the National Museum in Belgrade (Антика/ Antiquity IX). Beograd.
- Sarnataro, T. 2002: Le patere con manico dall'area vesuviana e la loro funzione domestica. Case-study; la Casa di L. Volusius Faustus (I 2, 10). In A. Giunilia-Mair (ed.), *I Bronzi antichi: Produzioni e tecnologia. Atti del XV Congresso Internazionale sui Bronzi Antichi* (Instrumentum Monographies 21). Montagnac, 393–406.
- Schütz, J.-L. 2013: *La tombe 2 de Bois-et-Borsu*. Liège.
- Sedlmayer, H. 1999: *Die römischen Bronzegefäße in Noricum* (Monographies Instrumentum, 10). Montagnac.
- Sergackov, I.V. 1994: The Sarmatians of Volga-Don Steppes and Rome in the First Centuries AD. In B. Genito (ed.), *The Archaeology of the Steppes. Methods and Strategies. Papers from the International Symposium held in Naples 9–12 November 1992* (Istituto Universitario Orientale, Dipartimento di studi asiatici, series Minor, XLIV). Napoli, 263–277.
- Simonenko, A.V. 2008: Römische Importe in sarmatischen Denkmälern des nördlichen Schwarzmeergebietes. In A. Simonenko, I.I. Marčenko, N.J. Limberis, *Römische Importe in sarmatischen und maiotischen Gräbern* (Archäologie in Eurasien. 25). Mainz, 1–264.
- Ștefănescu, A. 2004: Bronze Patera in Roman Dacia. In C. Museteanu (ed.), *The Antique Bronzes: Typology, Chronology, Authenticity. The Acta of the 16th International Congress of Antique Bronzes, organized by The Romanian National History Museum, Bucharest, May 26<sup>th</sup>–31st, 2003*. Bucharest, 421–429.
- Tassinari, S. 1993: *Il vasellame bronzeo di Pompei*. Roma.
- Tomasevic-Buck, T. 1984: Ein Bronzedepotfund aus Augusta Raurica. *Bayerische Vorgeschichtsblätter* 49, 143–196.
- Treister, M. 2013: Nomaden an der Schnittstelle von transeurasischen Karawanenrouten (Importobjekte aus den spätsarmatischen Gräbern von Lebedevka). In T. Stöllner, Z. Samašev (Hrsg.), *Unbekanntes Kasachstan: Archäologie im Herzen Asiens*. Bochum, 733–748.
- Treister, M. 2019a: Second-Hand for the Barbarians? Greek and Roman Metalware with the Signs of Repair from the Nomadic burials of Scythia and Sarmatia. In V. Cojocaru, L. Ruscu, T. Castelli, A.-I. Pázsint (eds.), *Advances in Ancient Black Sea Studies: Historiography, Archaeology and Religion. The Proceedings of the International Symposium, Constanța, August 20-24, 2018* (Pontica et Mediterranea VIII). Cluj-Napoca, 313–345.
- Treister, M. 2019b: Roman bronze vessels with signs of repair from Sarmatia. In P. Baas (ed.), *Proceedings of the XXth International Congress on Ancient Bronzes: resource, reconstruction, representation, role* (BAR Intern. Ser. 2958). Oxford, 177–187.

- Voß, H.-U. 2005: Hagenow in Mecklenburg – ein frühkaiserzeitlicher Bestattungsplatz und Aspekte der römisch-germanischen Beziehungen. *BerRGK* 86, 19–59.
- Wielowiejski, J. 1985: Die späteltischen und römischen Bronzegefäße in Polen. *BerRGK* 66, 123–320.

## REFERENCES

- Apakidze, A., Nikolaishvili, V. 1994: An aristocratic tomb of the Roman period from Mtskheta. *Antiquaries Journal* 74, 16–54.
- Baratte, F. 2001: Orient et Occident: le témoignage d'une trouvaille d'argenterie d'époque parthe en Asie centrale. *Journal des savants*, 249–307.
- Baratte, F. 2002: *East and West: A Central Asian Silver Hoard from the Parthian Era*. London.
- Berlizov, N.E. 2011: *Ritmy Sarmatii. Savromato-sarmatskie plemena Yuzhnoy Rossii v VII v. do n.e. – V v. n.e.* [The Rhythms of Sarmatia, Sauromatian-Sarmatian Tribes of South Russia in the 7<sup>th</sup> Century BC – 5<sup>th</sup> Century AD]. Krasnodar.
- Bespalyy, E.I., Bepalaya, N.E., Raev, B.A. 2007: *Drevnee naselenie Nizhnego Dona. Kurgannyy mogil'nik "Valovyy I"* [The Ancient Population of the Lower Don. Kurgan Necropolis "Valovyy I"] (Materialy i issledovaniya po arkheologii Yuga Rossii [Materials and Investigations in the Archaeology of South Russia] 2). Rostov-on-Don.
- Bespalyy, E.I., Luk'yashko, S.I. 2008: *Drevnee naselenie mezhdurech'ya Dona i Kagal'nika. Kurgannyy mogil'nik u s. Vysochino* [The Ancient Population of the Interfluvium of the Don and Kagalnik. Kurgan Necropolis near the village of Vysochino] (Materialy i issledovaniya po arkheologii Yuga Rossii [Materials and Investigations in the Archaeology of South Russia] 1). Rostov-on-Don.
- Bezuglov, S.I., Glebov, V.P., Parusimov, I.N. 2009: *Pozdnesarmatskie pogrebeniya v ust'e Dona (kurgannyy mogil'nik Valovyy I)* [Late Sarmatian Burials in the Estuary of Don (Tumuli Necropolis Valovyy I)]. Rostov-on-Don.
- Bespalyy, E.I. 1986: Barrows with Roman Imports excavated by the Expedition of the Azov Regional Museum in 1979–84. In B.A. Raev, *Roman Imports in the Lower Don Basin* (BAR Intern. Ser. 278). Oxford, 75–78.
- Bolla, M. 1994: *Vasellame romano in bronzo nelle Civiche raccolte archeologiche di Milano*. (RASMI Suppl. 11). Milano.
- Bónis, É. 1982: Das kaiserzeitliche „Wagengrab“ Nr. 3 von Környe. *Folia archaeologica* XXXIII, 117–161.
- Breščak, D. 1982: *Roman Bronze Vessels in Slovenia* (Situla, 22/1). Ljubljana.
- Brosseder, U. 2011: Belt Plaques as an Indicator of East-West Relations in the Eurasian Steppe at the Turn of the Millennia. In U. Brosseder, B.K. Miller (eds.), *Xiongnu Archaeology. Multidisciplinary Perspectives of the First Steppe Empire in Inner Asia* (Bonn Contributions to Asian Archaeology, 5). Bonn, 349–424.
- Castoldi, M. 2004: Recipienti in bronzo dal territorio dell'antica Brixia tra età tardorepubblicana ed età augustea. In C. Muşţeanu (ed.), *The Antique Bronzes: Typology, Chronology, Authenticity. The Acta of the 16th International Congress of Antique Bronzes, organized by The Romanian National History Museum, Bucharest, May 26<sup>th</sup>–31<sup>st</sup>, 2003*. Bucharest, 85–95.
- Cat. Kiev 2005: Yu.P. Zaycev (ed.), *Drevnie sokrovishcha Yugo-Zapadnogo Kryma* [Ancient Treasures of South-Western Crimea]. Simferopol'.
- Cat. Moscow 2002: D.V. Zhuravlev (ed.), *Na krayu oykumeny. Greki i varvary na severnom beregu Ponta Evksinskogo* [At the Edge of Oikumene. Greeks and Barbarians on the North Coast of Pontos Euxinos]. Moscow.
- Cat. Rimini 1995: *Dal Mille al Mille. Tesori e popoli dal mar Nero. Rimini, 5 marzo – 25 giugno 1995*. Milan.

- Cat. Rome 2005: L. Anisimova, G.L. Bonora, C. Franchi, L. Karavaeva, V.V. Plakhov (eds.), *I Tesori della steppa di Astrakhan*. Milan.
- Deschler-Erb, E. 2006: Die Funde aus Bronze und Blei. In Schucany, C. *Die römischen Villa von Biberist-Spitalhof SO. Grabungen 1982, 1983, 1986–1990* (Ausgrabungen und Forschungen, 4). Remshalden, 417–458.
- Dovgalyuk, N.P., Malyshev, A.A. 2008: Opisanie pogrebal'nykh kompleksov. Katalog [The Description of the Burial Complexes. A Catalogue]. In A.A. Malyshev (ed.), *Aspurgiane na yugo-vostoke aziatskogo Bospora: po materialam Tsemdolinskogo mogil'nika* [The Aspurgians in the South-East of the Asian Bosporus: after the Materials of the Tsemdolina Necropolis] (Nekropoli Chernomor'ya [Necropoleis of the Black Sea Region], 2). Moscow, 8–128.
- Drobejar, E. 2007: „*Veteres illic Sueborum praedae et nostris e provinciis lixae ac negotiators reperti...*“ (Tacitus, Ann. II,62,3). K interpretaci římských importů u českých Svebů v době Marobudově. In E. Drobejar, O. Chvoika (eds.), *Archeologie barbarů 2006. Sborník příspěvků z II. protohistorické konference (České Budějovice, 21.–24. 11. 2005)*. Sv. 1. České Budějovice, 43–93.
- Drobejar, E. 2014: Bohatý labsko-germanský kostrový hrob lübsowského typu z Prahy-Bubenče (Hrob III1). Nové poznatky k interpretaci nálezů z roku 1948. *Archaeologica Pragensia* 22, 397–443.
- Eggers, H.J. 1951: *Der römische Import im freien Germanien* (Atlas der Urgeschichte, 1). Hamburg.
- Faider-Feytmans, G. 1979: *Les bronzes romains de Belgique*. Mainz.
- Ferdière, A., Villard, A. 1993: *La tombe augustéenne de Fléré-la-Rivière (Indre) et les sépultures aristocratiques de la cité des Bituriges. En Berry au début de l'époque gallo-romaine: le fer, le vin, le pouvoir et la mort* (Supplément à la Revue archéologique du centre de la France 7). Tours.
- Gorecki, J. 1993: Metallgefäße und -objekte aus der Villa des N. Popidius Florus (Boscoreale) im J. Paul Getty Museum, Malibu, Kalifornien. In *Bronzes y religion romana*, 229–246.
- Gorecki, J. 2016: Römische Metallgefäßspektren aus ausgewählten militärischen Fundkomplexen diesseits und jenseits von Rhein von der Zeit der späten Republik bis zum Beginn des 2. Jahrhunderts. In *Archäologie zwischen Römern und Barbaren*, 177–214.
- Heilmeyer, W.-D. (Hrsg.) 1988: W.-D. Heilmeyer (Hrsg.), *Antikemuseum Berlin. Die ausgestellten Werke*. Berlin.
- Holliger, Ch., Holliger, C. 1985: Bronzegefäße aus Vindonissa. Teil 2. *Jahresbericht. Gesellschaft Pro Vindonissa*, 5–44.
- Ignatov, V., Gospodinov, K. 2013: Eine reiche Bestattung eines thrakischen Aristokraten aus dem 1. Jh. n. Chr. bei Karanovo, Kreis Nova Zagora, Südbulgarien. *Archaeologia bulgarica* XVII.1, 27–48.
- Ilyukov, L.S. 1988: *Otchet ob issledovanii kurgannogo mogil'nika «Tsarskiy» v Myasnikovskom rayone Rostovskoy oblasti v 1987 godu* [Report on the Investigation of Tsarskiy Kurgan Necropolis in the Myasnikov District of the Rostov Region in 1987]. Archive of the Institute of Archaeology, Russian Academy of Sciences, P-1. No. 11899.
- Ilyukov, L.S. 1994: Sarmatskie kurgany okrestnostey Tanaisa (mogil'nik "Tsarskiy") [Sarmatian Burial-mounds of the Vicinities of Tanais ("Tsarskiy" Necropolis)]. *Vestnik Tanaisa [Tanais Herald]* 1, 198–215.
- Jílek, J. 2009: *Bronzové nádoby z doby římské na Moravě a naddunajské části Dolního Rakouska*. Pardubice.
- Jílek, J. 2015: Roman Metal Vessels in the Milieu of Germanic Elites in the Middle Danube Region. *Studia Hercynia* XIX/1–2, 169–188.

- Kaminskaya, I.V., Kaminskiy, V.N., P'yankov, A.V. 1985: Sarmatskoe pogrebenie u stanicy Mikhaylovskoy (Zakuban'e) [A Sarmatian Burial near the Cossack Village of Mikhaylovskaya] (Trans-Kuban Region). *Sovetskaya arkheologiya* [Soviet Archaeology] 4, 228–234.
- Kaminskiy, V.N. 2000: Sarmatskoe pogrebenie s maloaziyskim i rimskim importom iz st. Mikhaylovskoy (Zakuban'e) [A Sarmatian Burial with Asian Minor and Roman Import from the Cossack Village of Mikhaylovskaya (Trans-Kuban Region)]. In B.A. Raev (ed.), *Antichnaya tsivilizatsiya i varvarskiy mir. Materialy 7-go arkheologicheskogo seminara. Krasnodar, 8–11 iyunya 1999* [Ancient Civilization and Barbarian World. Materials of the 7<sup>th</sup> Archaeological Seminar]. Krasnodar, 86–95.
- Kapeller, A. 2003: La vaisselle en bronze d'Avenches / Aventicum. *ProAventico* 45, 83–147.
- Karasová, Z. 1998: *Die römischen Bronzegefäße in Böhmen* (Fontes Archaeologici Pragenses 22). Praga.
- Kasenov, M.S. 2017: Ruchki patery naydeny v Severnom Prikaspii [The Handle of Patera found in the Region to the North of the Caspian Sea]. *Vestnik Atyrauskogo gosudarstvennogo universiteta imeni H. Dosmuhamedova* [The Journal of Atyrau State University named after Kh. Dosmukhamedov] 4 (47), 8–12.
- Kasenov, M.S., Seytkaliev, M.K. 2017: Sluchaynaya nakhodka ruchki patery tipa «Millingen» v Severnom Prikaspii [A Chance Find of the Handle of “Millingen” Type Patera in the Region to the North of the Caspian Sea]. *Stratum plus* 4, 115–118.
- Kat. Schleswig 1991: R. Rolle, M. Müller-Wille, K. Schietzel (Hrsg.), *Gold der Steppe. Archäologie der Ukraine*. Schleswig.
- Kaufmann-Heinimann, A. 1994: *Die römischen Bronzen der Schweiz. V. Neufunde und Nachträge*. Mainz.
- Khamis, E. 2013: Copper Alloy Objects. In W. Aylward (ed.), *Excavations at Zeugma. Conducted by Oxford Archaeology*. Vol. III. New Haven, 93–166.
- Krivosheev, M.V. 2014: Importnaya metallicheskaya posuda kak marker znatnykh pogrebeniy pozdnesarmatskogo vremeni [Imported Metalware as a Marker of the Elite Burials of the Late Sarmatian Period]. In L.T. Yablonskii, N.S. Savelev (eds.), *Sarmaty i vneshniy mir: Materialy VIII Mezhdunarodnoy nauchnoy konferentsii «Problemy sarmatskoy arkheologii i istorii»* [The Sarmatians and the Outside World: The Materials of the VIII International Conference “The Problems of the Sarmatian Archaeology and History”] (Ufimskiy arkheologicheskii vestnik [Ufa Archaeological Herald] 14). Ufa, 105–112.
- Kropotkin, V.V. 1970: *Rimskie importnye izdeliya v Vostochnoy Evrope (II v. do n.e. – V v. n.e.)* [Roman Imports in the Eastern Europe (2<sup>nd</sup> Century BC – 5<sup>th</sup> Century AD)] (Svod arkheologicheskikh istochnikov [Corpus of Archaeological Sources] D1–27). Moscow.
- Kunow, J. 1983: *Der römische Import in der Germania libera bis zu den Markomannenkriegen. Studien zu Bronze- und Glasgefäßen* (Göttinger Schriften zur Vor- und Frühgeschichte, Bd. 21). Neumünster.
- Limberis, N.Yu. Marchenko, I.I. 2006: Bronzovye kovshi i patery iz sarmatskikh i meotskikh pamyatnikov Prikuban'ya [Bronze Casseroles and Pateras from the Sarmatian and Meotian sites of the Kuban Region]. In A.V. Simonenko (ed.), *Liber Archaeologiae. Sbornik statej, posvyashchennyh 60-letiyu Borisa Aronovicha Raeva* [Liber Archaeologiae. Collection of Articles dedicated to the 60<sup>th</sup> Anniversary of Boris Aronovich Raev]. Krasnodar–Rostov-on-Don, 51–77.
- Loboda, I.I., Puzdrovskij, A.E., Zajcev, Ju.P. 2002: Prunkbestattungen des 1.Jh. n.Chr. in der Nekropole Ust'-Al'ma auf der Krim. Die Ausgrabungen des Jahres 1996. *Eurasia Antiqua* 8, 295–346.
- Lordkipanidze, O.D. 1964: Italiyskie bronzovye izdeliya, naydennye na territorii drevney Gruzii [Italic Bronze Objects found in the Territory of Ancient Georgia]. *Sovetskaya arkheologiya* [Soviet Archaeology] 1, 199–220.



- Maksimenko, V.E. 1986: The Grave with Roman Imports in the Sladkovsky Barrow Cemetery. In B.A. Raev, *Roman Imports in the Lower Don Basin* (BAR Intern. Ser. 278). Oxford, 81–82.
- Maksimenko, V.E. 1998: *Sarmaty na Donu (arkheologiya i problemy etnicheskoy istorii)* [*The Sarmatians on the Don River (Archaeology and the Problems of Ethnic History)*] (Donskie drevnosti [Don Antiquities] 6). Azov.
- Maksimenko, V.E. 2015: Pogrebeniya s rimskimi importami Sladkovskogo kurgannogo mogil'nika [Burials with Roman Imports of the Sladkovskii Kurgan Necropolis]. In V.A. Korenyako, L.A. Boyko (eds.), *TANAIN ΔΕ ΠΟΤΑΜΟΝ ΔΙΑΒΑΝΤΙ. Pamyti V.E. Maksimenko (1934–2014)* [*TANAIN ΔΕ ΠΟΤΑΜΟΝ ΔΙΑΒΑΝΤΙ. To the Memory of V.E. Maksimenko (1934–2014)*]. Rostov-on-Don, 73–74.
- Malyšev, A.A., Treister, M. 1994: Eine Bestattung des Zubovsko-Vozdvizenski Kreises aus der Umgebung von Noworossisk. *BayVgBl* 59, 39–71.
- Malyšev, A.A., Treister, M. 1994: A Warrior's Burial from the Asiatic Bosphorus in the Augustan Age. *Expedition* 36.2–3, 29–37.
- Mamontov, V.I. 2000: *Drevnee naselenie levoberezh'ya Dona (po materialam mogil'nika Pervomayskiy VII)* [*Ancient Population of the left Bank of Don River (after the Materials of the Pervomayskiy VII Cemetery)*]. Volgograd.
- Mamontov, V.I. 2004: K voprosu o sarmatskoy torevtike [To the Question of Sarmatian Toreutics]. In *Problemy arkheologii Nizhnego Povolzh'ya. I mezhdunarodnaya Nizhnevolzhskaya arkheologicheskaya konferentsiya* [*The Problems of Archaeology of Lower Volga Region. I International Lower Volga Archaeological Conference*]. Volgograd, 204–208.
- Mamontov, V.I. 2008: Sarmatskie pogrebeniya iz kurgannogo mogil'nika Verbovskiy II [Sarmatian Burials from the Kurgan Cemetery Verbovskiy II]. *Nizhnevolzhskiy arkheologicheskii vestnik* [*Lower Volga Archaeological Herald*] 9, 170–197.
- Marčenko, I.I., Limberis, N.J. 2008: Römische Importe in sarmatischen und maiotischen Denkmälern des Kubangebietes. In A. Simonenko, I.I. Marčenko, N.J. Limberis, *Römische Importe in sarmatischen und maiotischen Gräbern* (Archäologie in Eurasien. 25). Mainz, 267–400.
- Mordvintseva, V.I. 2003: Polikhromnyy zverinyy stil' [The Polychrome Animal Style]. Simferopol.
- Mordvintseva, V.I., Treister, M.Yu. 2007: *Proizvedeniya torevtiki i yuvelirnogo iskusstva v Severnom Prichernomor'e. II v. do n.e. – II v. n.e.* [*The Items of Toreutics and Jewellery Art in the North Pontic Area. 2<sup>nd</sup> Century BC – 2<sup>nd</sup> Century AD*]. Simferopol–Bonn.
- Moshkova, M.G. 1982: Pozdnesarmatskie pogrebeniya Lebedevskogo mogil'nika v Zapadnom Kazakhstane [Late Sarmatian Burials of the Lebedevka Cemetery in Western Kazakhstan]. *Kratkie soobscheniya Instituta arkheologii* [*Brief Communications of the Institute of Archaeology*] 170, 80–87.
- Moshkova, M.G. 2010: Steklyannye izdeliya Lebedevskogo mogil'nika [Glass Items from the Lebedevka Burial-Ground]. *Nizhnevolzhskiy arkheologicheskii vestnik* [*Lower Volga Archaeological Herald*] 11, 345–351.
- Moshkova, M.G., Treister, M.Yu. 2014: Steklyannyy kubok so stsenoy poedinka gladiatorov iz kochevnicheskogo pogrebeniya mogil'nika Lebedevka-V (Zapadnyy Kazakhstan) [A Glass Goblet with the Scene of Gladiator's Combat from the Nomadic Burial of the Burial-Ground Lebedevka-V (West Kazakhstan)]. *Rossiyskaya arkheologiya* [*Russian Archaeology*] 2, 108–119.
- Müller, M. 1997: Die römischen Bronzegefäße von Haltern. *Ausgrabungen u. Funde i. Westfalen-Lippe* 9/A, 5–40.
- Mustață, S. 2017: *The Roman Metal Vessels from Dacia Porolissensis* (Patrimonium Archaeologicum Transylvanicum, 12). Cluj-Napoca.

- Nenova-Merdjanova, R., Angelov, A. 1999: A Rich Thracian's Grave from Marcianopolis. *Archaeologia Bulgarica* 3.2, 49–59.
- Nenova-Merdjanova, R. 2011: Production and Consumption of Bronzework in Roman Thrace. In I.P. Haynes (ed.), *Early Roman Thrace: New Evidence from Bulgaria* (JRA Suppl. Ser. 82). Portsmouth, 115–134.
- Novichenkova, N.G. 2015: *Gornyy Krym II v. do n.e. – II v. n.e. Po materialam raskopok svyatilishcha Gurzufskoe Sedlo [Mountaineous Crimea in the 2<sup>nd</sup> century BC – 2<sup>nd</sup> Century AD. After the Materials of Excavations of the sanctuary Gurzuf Pass]*. Simferopol.
- Novotný, B. 1955: Hrob velmože z počátků doby římské v Praze-Bubenči. *Památky archeologické* 46, 227–264.
- Nuber, H.-U. 1972: Kanne und Griffschale. *BerRGK* 53, 1–232.
- Oettel, A. 1991: *Bronzen aus Boscoreale in Berlin*. Berlin.
- Onurkan, S. 1988: *Doğu Trakya tümülüsleri maden eserleri. Istanbul arkeoloji müzelerindeki Trakya toplu bulluntuları*. Ankara.
- Pautreau, J.-P. (ed.) 1999: *Antran (Vienne): un ensemble aristocratique du premier siècle* (Musées de Poitiers, regard sur les collections, 1). Poitiers.
- Pernet, L. 2010: *Armement et auxiliaires gaulois (IIe et Ier siècles avant notre ère)*. Montagnac.
- Pernice, E. 1900: Bronzen aus Boscoreale. *AA*, 177–198.
- Petrovsky, R. 1993: *Studien zu römischen Bronzegefäßen mit Meisterstempeln* (Kölner Studien zur Archäologie der Römischen Provinzen, 1). Buch am Erlbach.
- Petrovsky, R., Bernhard, H. 2016: Versunken im Rhein. Typenspektren der „Beutehorten“ im Vergleich. In *Archäologie zwischen Römern und Barbaren*, 245–260.
- Popa, A. 2016: Bronzenes Wasch- und Badegeschirr am Rande der römischen Welt: Überlegungen zu einer Gruppe römischer Bronzegefäße jenseits der Provinzgrenzen Dacia und Moesia Inferior. In *Archäologie zwischen Römern und Barbaren*, 423–432.
- Pridik, E.M. 1914: Novye kavkazskie klady [New Caucasian Treasures]. *Materialy po arkheologii Rossii [Materials on Archaeology of Russia]* 34, 94–110.
- Puzdrovskiy, A.E. 2007: *Krymskaya Skifiya. II v. do n.e. – III v. n.e. Pogrebal'nye pamyatniki [Crimean Scythia. 2<sup>nd</sup> Century BC to 3<sup>rd</sup> Century AD. Funeral monuments]*. Simferopol.
- Puzdrovskiy, A.E. 2009: Kompleks s bronzovoy i serebryanoy posudoy I v. n. e. iz Ust'-Al'minskogo nekropolya v Krymu [A Complex with Bronze- and Silverware of the 1<sup>st</sup> Century AD from the Ust'-Al'ma Necropolis in the Crimea]. *Stratum plus* 4, 329–338.
- Puzdrovskij, A. 2013: Ust'-Al'ma: Die Siedlung und Nekropole. In LVR – Landesmuseum Bonn (Hrsg.), *Die Krim. Goldene Insel im Schwarzen Meer. Griechen – Skythen – Goten*. Bonn, 290–323.
- Puzdrovskiy, A.E., Trufanov, A.A. 2017: Polevye issledovaniya Ust'-Al'minskogo nekropolya v 2004–2007 gg. [*Field Investigations of the Ust'-Al'ma Necropolis in 2004–2007*] (Ust'-Al'minskoe gorodishche i nekropol' v Yugo-Zapadnom Krymu [Ust'-Al'ma Fortified Site and Necropolis in the South-Western Crimea], 2). Simferopol–Moscow.
- Radnóti, A. 1938: *Die römischen Bronzegefäße von Pannonien* (Dissertationes Pannonicae, II/6). Budapest.
- Raev, B.A. 1977: Die Bronzegefäße der römischen Kaiserzeit in Thracien und Mösien. *BerRGK* 58.II, 605–643.
- Raev, B.A. 2013: Kompleks iz kurgana u aula Konchukokhabl': vzglyad cherez 50 Let [A Complex from the Kurgan near Aul Konchukokhabl': a View 50 Years Later]. *Arkheologicheskij sbornik Gosudarstvennogo Ermitazha [The Collection of Articles on Archaeology of the State Hermitage]* 39, 162–184.
- Ratković, D. 2004: Bronze vessels from the Military Fort Diana. In C. Museteanu (ed.), *The Antique Bronzes: Typology, Chronology, Authenticity. The Acta of the 16th International Congress of Antique Bronzes, organised by The Romanian National History Museum, Bucharest, May 26<sup>th</sup>–31<sup>st</sup>, 2003*. Bucharest, 385–394.

- Ratković, D. 2005: *Bronzane posude: iz rimske zbirke Narodnog Muzeja u Beogradu* /Roman Bronze Vessels in the Roman Collection of the National Museum in Belgrade (Antika/Antiquity IX). Beograd.
- Rostovtzeff, M.I. 1913–1914: *Antichnaya dekorativnaya zhivopis' na yuge Rossii* [*Ancient Decorative Painting in the South of Russia*]. Saint Petersburg.
- Sarnataro, T. 2002: Le patere con manico dall'area vesuviana e la loro funzione domestica. Case-study; la Casa di L. Volusius Faustus (I 2, 10). In A. Giunilia-Mair (ed.), *I Bronzi antichi: Produzioni e tecnologia. Atti del XV Congresso Internazionale sui Bronzi Antichi* (Instrumentum Monographies 21). Montagnac, 393–406.
- Schütz, J.-L. 2013: *La tombe 2 de Bois-et-Borsu*. Liège.
- Sedlmayer, H. 1999: *Die römischen Bronzegefäße in Noricum* (Monographies Instrumentum, 10). Montagnac.
- Sergackov, I.V. 1994: The Sarmatians of Volga-Don Steppes and Rome in the First Centuries AD. In B. Genito (ed.), *The Archaeology of the Steppes. Methods and Strategies. Papers from the International Symposium held in Naples 9–12 November 1992* (Istituto Universitario Orientale, Dipartimento di studi asiatici, series Minor, XLIV). Napoli, 263–277.
- Sharov, O.V. 2016: Sklep Demetry v Kerchi: neizvestnye stranicy (po materialam nauchnykh arkhivov IIMK RAN i Gosudarstvennogo Ermitazha) [The Crypt of Demeter in Kerch: unknown Pages (after the Materials of the Archives of the Institute of History of Material Culture, Russian Academy of Sciences and the State Hermitage)]. *Stratum plus* 4, 319–334.
- Shelov, D.B. 1965: Italiiskie i zapadnorimskie izdeliya v trgovle Tanaisa pervykh vekov n.e. [Italic and Western-Roman Items in the Trade of Tanais in the First Centuries AD]. *AAASH* XXV, 251–274.
- Shelov-Kovedyaev, F.V. 2001: Bronzovaya amfora Kornelii Kvarty Rutilly [Bronze Amphora of Cornelia Quarta Rutilla]. In *Mezhdunarodnye otnosheniya v bassejne Chernogo morya v drevnosti i srednie veka. Materialy IX mezhdunarodnoy nauchnoy konferencii. 25–30 maya 1998 g.* [International Relations in the Basin of the Black Sea in Antiquity and Middle Ages. Materials of the IX International Scientific Conference, 25–30 May, 1998]. Rostov-na-Donu, 119–122.
- Shilov, V.P. 1974: Bronzovaya patera iz Astrakhanskoy oblasti [A Bronze Patera from the Astrakhan Region]. *Sovetskaya arkheologiya* [Soviet Archaeology] 1, 226–231.
- Shilov, V.P. 1975: *Ocherki po istorii drevnikh plemen Nizhnego Povolzh'ya* [Essays in the History of Ancient Tribes of the Lower Volga Region]. Leningrad.
- Shkorpil, V.V. 1905: Otchet o raskopkakh v Kerchi i okrestnostyakh v 1903 g. [A Report on the Excavations in Kerch and Vicinities in 1903]. *Izvestiya arkheologicheskoy komissii* [Reports of the Archaeological Commission] 17, 1–76.
- Simonenko, A.V. 2008: Römische Importe in sarmatischen Denkmälern des nördlichen Schwarzmeergebietes. In A. Simonenko, I.I. Marčenko, N.J. Limberis, *Römische Importe in sarmatischen und maiotischen Gräbern* (Archäologie in Eurasien. 25). Mainz, 1–264.
- Simonenko, A.V. 2011: *Rimskiy import u sarmatov Severnogo Prichernomor'ya* [Roman Import by the Sarmatians of the North Pontic Area]. Saint Petersburg.
- Skripkin, A.S. (ed.) 2013: *Arkheologicheskoe nasledie Volgogradskoy oblasti. K 100-letiyu Volgogradskogo oblastnogo kraevedcheskogo muzeya* [Archaeological Heritage of the Volgograd Region. To the 100<sup>th</sup> Anniversary of the Volgograd Regional Local Lore Museum]. Volgograd.
- Smishko, M.Yu. 1957: Bogatoe pogrebenie nachala nashey ery v L'vovskoy oblasti [A Rich Burial of the Beginning of Christian Era in the Lvov Region]. *Sovetskaya arkheologiya* [Soviet Archaeology] 1, 238–243.
- Ștefănescu, A. 2004: Bronze Patera in Roman Dacia. In C. Museteanu (ed.), *The Antique Bronzes: Typology, Chronology, Authenticity. The Acta of the 16th International Congress of*

- Antique Bronzes, organized by The Romanian National History Museum, Bucharest, May 26<sup>th</sup>–31<sup>st</sup>, 2003*. Bucharest, 421–429.
- Tassinari, S. 1993: *Il vasellame bronzeo di Pompei*. Roma.
- Tomasevic-Buck, T. 1984: Ein Bronzedepotfund aus Augusta Raurica. *Bayerische Vorgeschichtsblätter* 49, 143–196.
- Treister, M.Yu. 2007: Vstavki gemm (za isklyucheniem perstney) [Inlays of Gems (except for Finger Rings)]. In V.I. Mordvintseva, M.Yu. Treister, *Proizvedeniya torevtiki i yuvelirnogo iskusstva v Severnom Prichernomor'e. II v. do n.e. – II v. n.e.* [*The Items of Toreutics and Jewellery Art in the North Pontic Area. 2<sup>nd</sup> Century BC – 2<sup>nd</sup> Century AD*]. Vol. 1. Simferopol–Bonn, 295–305.
- Treister, M.Yu. 2008: Importnaya metallichesкая posuda iz Tsemdolinskogo mogil'nika [Imported Metalware from the Tsemdolina Necropolis]. In A.A. Malyshev (ed.), *Aspurgiane na yugo-vostoke aziatskogo Bospora: po materialam Tsemdolinskogo mogil'nika* [*The Aspurgians in the South-East of the Asian Bosporus: after the Materials of the Tsemdolina Necropolis*] (Nekropoli Chernomor'ya [Necropoleis of the Black Sea Region], 2). Moscow, 181–187.
- Treister, M. 2013: Nomaden an der Schnittstelle von transeurasischen Karawanenrouten (Importobjekte aus den spätsarmatischen Gräbern von Lebedevka). In T. Stöllner, Z. Samašev (Hrsg.), *Unbekanntes Kasachstan: Archäologie im Herzen Asiens*. Bochum, 733–748.
- Treister, M. 2016: Kochevniki na perekrestke trans-evraziyskikh karavannykh putey (zapadnye importy v sarmatskom pogrebenii kurgana № 21 mogil'nika Magnitnyy) [The Nomads at the Crossroads of the Trans-Eurasian Caravan Routes (Western Imports in the Sarmatian burial of the Burial-mound no. 21 of the Magnitny Cemetery)]. In L.T. Yablonskiy, L.A. Kraeva (eds.), *Konstantin Fedorovich Smirnov i sovremennye problemy sarmatskoy arkheologii. Materialy IX Mezhdunarodnoy nauchnoy konferentsii «Problemy sarmatskoy arkheologii i istorii», posvyashchennoy 100-letiyu so dnya rozhdeniya Konstantina Fedorovicha Smirnova* [*Konstantin Fedorovich Smirnov and Modern Problems of Sarmatian Archaeology. Materials of the IX International Scientific Conference “Problems of Sarmatian Archaeology and History” dedicated to the 100<sup>th</sup> Anniversary of the Birth of Konstantin Fedorovich Smirnov*]. Orenburg, 279–286.
- Treister, M. 2018a: Dragocennyy pozasnoy nabor iz elitnogo pogrebeniya kochevnika u s. Kosika [A Precious Belt Set from an Elite Nomadic Burial near the Village of Kosika]. *Nizhnevolzhskiy arkheologicheskiy vestnik* [*Lower Volga Archaeological Herald*] 17.1, 108–143.
- Treister, M. 2018b: Kitayskie “importy” v pogrebeniyakh kochevnikov Vostochnoy Evropy vo vtoroy polovine I tys. do n.e. – pervykh vekakh nashey ery [Chinese “Imports” in the Burials of the Nomads of Eastern Europe in the Second Half of the 1<sup>st</sup> Millennium BC – first Centuries AD]. *Stratum plus* 4, 153–200.
- Treister, M. 2018c: Parfyanskies i rannesasanidskies “importy” v pogrebeniyakh kochevnikov Vostochnoy Evropy (II v. do n.e. – III v. n.e.) [Parthian and Early Sassanian “Imports” in the Burials of the Nomads of Eastern Europe (2<sup>nd</sup> Century BC – 3<sup>rd</sup> Century AD)]. *Materialy po arkheologii i istorii antichnogo i srednevekovogo Kryma* [*Materials in Archaeology and History of Ancient and Medieval Crimea*] 10, 118–210.
- Treister, M.Yu. 2018a: Blechkanne. Mednye kovanye kuvshiny pervykh vekov n.e. v Severnom Prichernomor'e i Sarmatii [Copper Hammered Jugs of the First Centuries AD in the North Pontic Area and in Sarmatia]. *Drevnosti Bospora* [*The Antiquities of the Bosporus*] 22, 216–238.
- Treister, M. 2019a: Second-Hand for the Barbarians? Greek and Roman Metalware with the Signs of Repair from the Nomadic burials of Scythia and Sarmatia. In V. Cojocaru, L. Ruscu, T. Castelli, A.-I. Pázsint (eds.), *Advances in Ancient Black Sea Studies: Historiography, Archaeology and Religion. The Proceedings of the International Symposium, Constanța, August 20-24, 2018* (Pontica et Mediterranea VIII). Cluj-Napoca, 313–345.



- Treister, M. 2019b: Roman bronze vessels with signs of repair from Sarmatia. In P. Baas (ed.), *Proceedings of the XXth International Congress on Ancient Bronzes: resource, reconstruction, representation, role* (BAR Intern. Ser. 2958). Oxford, 177–187.
- Treister, M. Yu. 2020a: Rimskie bronzovye kovshi iz pogrebenij kochevnikov Aziatskoy Sarmatii [Roman Bronze Casseroles from the Burials of the Nomads of Asian Sarmatia]. *Problemy istorii, filologii, kul'tury* [Journal of Historical, Philological and Cultural Studies] 2, 5–60.
- Treister, M. Yu. 2020b: Rimskie bronzovye sosudy s medal'onami s figurnymi izobrazheniyami iz Sarmatii [Roman Bronze Vessels with Medaillions with Figural Images from Sarmatia]. In A. V. Belousov, E. V. Ilyushechkina (eds.), *Homo omnium horarum: Sbornik statej v chest' 70-letiya A. V. Podosinova* [Homo omnium horarum: Collection of Articles dedicated to the 70th Anniversary of A. V. Podosinov]. Moscow, 565–610.
- Treister, M. Yu. 2020c: Rimskie bronzovye tazy Eggers 99–106 v Vostochnoy Evrope [Roman Bronze Basins of Eggers 99–106 Types in Eastern Europe]. *Problemy istorii, filologii, kul'tury* [Journal of Historical, Philological and Cultural Studies] 3, 5–48.
- Treister, M. Yu. 2021: Rimskie bronzovye amfory iz sarmatskikh pogrebeniy Vostochnoy Evropy [Roman Bronze Amphorae from the Sarmatian burials of Eastern Europe]. *Problemy istorii, filologii, kul'tury* [Journal of Historical, Philological and Cultural Studies] 3, 18–65.
- Uvarova, P. S. 1899: Bronzovaya ruchka iz Nedvigovskogo gorodischa [A Bronze Handle from Nedvigovka Fortified Settlement]. *Arkheologicheskie izvestiya i zametki* [Archaeological Reports and Notes] VII, 360–361.
- Voß, H.-U. 2005: Hagenow in Mecklenburg – ein frühkaiserzeitlicher Bestattungsplatz und Aspekte der römisch-germanischen Beziehungen. *BerRGK* 86, 19–59.
- Wielowiejski, J. 1985: Die spätkeltischen und römischen Bronzegefäße in Polen. *BerRGK* 66, 123–320.
- Zasetskaya, I. P. 1979: Sauromatian and Sarmatian Burials of the Nikol'skoe Cemetery in the Lower Volga Region. *Trudy Gosudarstvennogo Ermitazha* [Proceedings of the State Hermitage] XX, 87–113.

## ROMAN BRONZE PATERAS OF EGGERS 154–155 TYPES IN SARMATIA

Mikhail Yu. Treister

Bonn, Germany

mikhailtreister@yahoo.de

*Abstract.* In the burials of the nomads of Asian Sarmatia there were found six intact or fragmented 1st century AD bronze pateras of types Eggers 154–155, one separate handle, one separate foot, as well as one patera medallion in secondary use. They are discussed in detail in this article with the involvement of also rare finds of Roman bronze pateras from the Dnieper region, South-Western Crimea, the territory of the Bosphoran kingdom and the Kuban/Transkuban areas. Noteworthy are the rare examples of the transitional type from Eggers 154 (Hagenow) to Eggers 155 (Millingen). Many pateras have lost their handles or some of their feet. The patches fixed with rivets have been preserved on the pateras from the Lower Don and South Urals.

If bronze amphorae, basins, ladles, casseroles and hammered jugs in the burials of the nomads of Asian Sarmatia were found more or less frequently in the same burials, then bronze pateras fall out of the typical raster of mutual occurrence. The small number of finds does not provide grounds for their correlation with male or female burials – they are known in both. In Sarmatia there is no connection between the finds of pateras and oinochoai, which not only in the

---

Roman Empire and the European Barbaricum, but also in the necropoleis of the South-Western Crimea and the Bosporan Kingdom were found in the same complexes as part of one set.

In general, it is obvious that pateras belong to a relatively rare category of imported Roman bronze vessels in Asian Sarmatia (comparable in number to amphorae) and began to be distributed here already in the first half of the 1<sup>st</sup> century AD. These vessels were valued, among other things, because in a number of cases they are represented by luxurious specimens inlaid with silver and decorated with figural medallions. They were repaired, and the medallions of such pateras were reused. If the finds of the earlier pateras of the Eggers 154 type are concentrated in the Lower Don region, then the later pateras of the Eggers 155 type were spread in the Lower Volga region and even in South Urals. At the same time, there are no reliable finds that could be unequivocally attributed to the Eggers 154 pateras in the cities of the North Pontic area – on the contrary, Eggers 155 pateras became widespread here.

*Keywords:* Roman bronze vessels, pateras, Roman imports, Roman Empire, North Pontic area, Asian Sarmatia.

---

---