



Problemy istorii, filologii, kul'tury
3 (2020), 5–48
© The Author(s) 2020

Проблемы истории, филологии, культуры
3 (2020), 5–48
©Автор(ы) 2020

DOI: 10.18503/1992-0431-2020-3-69-5-48

РИМСКИЕ БРОНЗОВЫЕ ТАЗЫ EGGERS 99–106 В ВОСТОЧНОЙ ЕВРОПЕ

М.Ю. Трейстер

Германский археологический институт, Берлин, Германия
mikhail.treister@dainst.de, mikhailtreister@yahoo.de

Аннотация. Рассмотренные в этой работе римские бронзовые тазы типов Eggers 99–106, преобладающее большинство находок которых происходит из Помпей, получили довольно широкое распространение как в Свободной Германии, так и в образовавшихся в первой половине I в. н.э. римских провинциях Нижней Мезии и Фракии. Находки таких тазов в Иудее, Хадрамауте и Западной Индии, свидетельствуют о том, что такие тазы распространялись и в Восточном Средиземноморье и, вероятно, по морским путям доходили до Южной Азии. Количество находок на территории Восточной Европы (33) превышает аналогичные данные для территории *Germania magna* (21 экз.) и Фракии (18 или 21 экз.). Обращает на себя внимание также полное отсутствие находок таких тазов или отдельных ручек в античных центрах Северного Причерноморья и их географическую концентрацию в погребениях кочевников на Нижнем Дону и в Прикубанье, которую можно сопоставить лишь с близкой концентрацией находок таких тазов во Фракии.

Данные об авторе: Трейстер Михаил Юрьевич – доктор исторических наук, научный сотрудник Германского археологического института.

Представленная публикация выполнена в рамках проекта, финансируемого DFG и РФНФ «Формы и пути культурных контактов кочевников Азиатской Сарматии. Импорты в сарматских памятниках II в. до н. э. – III в. н. э.» (FL-334/15-1). Партнер проекта с российской стороны – Б.А. Раев. Соответственно данная статья проиллюстрирована материалами из погребений с территории Азиатской Сарматии. Автор выражает искреннюю признательность за предоставленную нам возможность работать в экспозиции и фондах музеев, фотографии предметов из которых представлены здесь: О.В. Григоренко (Аксай, АВИМ), М.Е. Филимоновой и И.Р. Гусач (Азов, АИАПМЗ), Н.В. Хабаровой†, А.В. Жадаевой (Волгоград, ВОКМ), А.Г. Язовских (Ростов-на-Дону, РОМК), В.П. Копылову и А.Н. Коваленко (Ростов-на-Дону, ЮФУ), М.В. Герасименко (Таганрог, ГЛИАМЗ), С.А. Науменко и Н.С. Щербаковой (Танаис, АМЗ), Е.Н. Плаховой (Энгельс, ЭКМ). Моя искренняя благодарность Е.А. Величко (Киев, Музей исторических драгоценностей Украины) за предоставленные мне фотографии таза из Чугуно-Крепинки и Ю.П. Зайцеву (Симферополь, Музей Неаполь Скифский) за предоставление рисунка таза из Усть-Альминского могильника.

Эти тазы начинают поступать в Сарматии не позднее второй половины I в. н.э., при этом они найдены в комплексах, датирующихся от второй половины I до первой половины III в. н.э. Возможно, столь длительное бытование некоторых тазов является дополнительным фактором, объясняющим факт полного или частичного отсутствия ручек и ремонта некоторых тазов, который мог производиться как в мастерских ближайших боспорских центров, прежде всего Танаиса, так и непосредственно кочевниками.

За редкими исключениями в тех случаях, когда известно определение пола погребенных, тазы были найдены в мужских погребениях. Кроме того, в одном случае фрагменты таза были найдены в тризне кургана с женским погребением. Как именно использовали эти тазы сарматы мы не знаем, но вряд ли по их первоначальному назначению, также как и германцы. Тем не менее отметим, что в погребениях кочевников Азиатской Сарматии абсолютно преобладали крупные (диаметром 33,5–38 см) и очень крупные (40–45 см в диаметре) тазы. При этом среди найденных в Крыму, Северо-Западном Причерноморье и Приднепровье тазов абсолютно преобладали малые тазы диаметром 25–30 см, а в Прикубанье встречались, как крупные, так и мелкие тазы. Наиболее часто тазы были найдены вместе с коваными кувшинами (*Blechkanne*), реже – с цедилками и черпаками типа Eggers 160 и ковшами.

По сравнению с распределением других категорий римской бронзовой посуды, в частности более ранних ковшей первой половины I в. н.э., отметим чрезвычайную редкость находок тазов как в могильниках Юго-Западного Крыма, так и в сарматских погребениях Среднего Приднепровья, а также отсутствие их находок в Южном Приуралье и Зауралье.

Ключевые слова: римская бронзовая посуда, тазы, римские импорты, Римская империя, Свободная Германия, Фракия, Северное Причерноморье, Азиатская Сарматия

1. Общие замечания о типологии тазов

Х. Эггерс разделял тазы типов 99–100 «среднего» времени на два типа по форме атташей, выделяя в тип 99 тазы с атташами в форме змеиных головок, а к типу 100 относя атташи „mit vergrößerten Konturen“¹. Исследователи уже справедливо отмечали проблематичность такого разделения тазов по форме атташей, тем более что у многих тазов ручки повреждены или утрачены, и предложили рассматривать их как тип Eggers 99/100².

Подобно тазам типов 99 и 100, и тазы последующих типов были разделены Х. Эггерсом преимущественно по форме атташей. Вызывает вопрос существование формы Eggers 101, которая определяется как аналогичная предыдущей, т.е. Eggers 100, но без ручек. К типу 102 отнесен один таз с атташами изображающими «морских собак», к типу 103 – один таз с атташами в форме лебедей, типу 104 – один таз с атташами в форме козлов, 105 – без ручек, с рельефным дном, 106 – без ручек, с гладким дном³. Тазы типов Eggers 102–104, которые в настоящее время рассматривают в целом, без выделения отдельных типов⁴ или с разделением

¹ Eggers 1951, 169, Taf. 10.

² Kunow 1983, 22–23, 60, 72; Wielowiejski 1985, 199–200; Lund Hansen 1987, 52; Паев, Науменко 1993, 154–155; Petrovsky 1993, 114; Bienert 2007, 158; Schuster 2010, 47; Паев 2013, 168–170; Mustățã 2017, 130–132.

³ Eggers 1951, 169.

⁴ Berke 1990, 24–25 (отмечает сложность разделения между собой тазов типов 99–100 и 102–104); Mustățã 2017, 131–132.

всех тазов типов 99–106 на крупные и мелкие⁵, в отличие от тазов типов 99–100 не встречаются ни в Помпеях, ни в других памятниках окрестностей Везувия, что дает основания предполагать возможность их изготовления в мастерских Рейнской области и Паннонии⁶.

Обращает на себя внимание тот факт, что помимо формы и пропорций, а также использования омеговидных ручек рассматриваемые тазы, как правило, объединяет характерное оформление края – утолщенного с ровной или скошенной внутрь верхней площадкой, образующей закраину с внутренней стороны. На этом фоне выделяются оба таза, найденные в «Пещере писем» в Иудейской пустыне, с широким отогнутым наружу и плавно загнутым вниз краем⁷. Хотя среди тазов, найденных в Помпеях, есть вариант с отогнутым наружу краем – он либо закругленный или ровный, но не отогнутый вниз и, как правило, не такой широкий⁸. Кроме того, обращают на себя внимание необычно высокие цилиндрические поддоны тазов из Иудеи с канавками с внешней стороны. Возможно, эти особенности свидетельствуют в пользу изготовления этих тазов в другом центре?

Показательно, что в монографии 2008 г. все четыре бронзовых таза, найденных на территории Украины, были отнесены А.В. Симоненко к типу Eggers 100⁹, а в книге, опубликованной в 2011 г., два таза отнесены к типу Eggers 100, а два других (из Чугуно-Крепинки и Вербков – к типу 102)¹⁰, при этом таз из погребения № 1 кургана № 1 группы 4 у села Вербки¹¹ в тексте книги А.В. Симоненко 2011 отнесен к типу Eggers 102¹², а в каталоге той же книги – к типу Eggers 100¹³. Не очень понятно на каком основании А.В. Симоненко изменил (частично изменил) атрибуцию тазов из Чугуно-Крепинки и Вербков, если ручки обоих тазов имеют атташи в форме птичьих головок, а не морских собак!

С учетом отмеченного выше, все тазы на поддонах с припаянными к ним парными омеговидными ручками будут рассмотрены здесь вместе. Безусловно отдельно я остановлюсь на особенностях их формы и атташей.

Тазы типов Eggers 99–100 (Petrovszky XV, 1–2, Tassinari S4000) появляются не ранее позднего этапа правления Тиберия и производятся в течение довольно длительного времени: от ок. 25/35 до 115/130 гг. н.э.¹⁴ Тазы, представленные в Помпеях и Боскореале многочисленными находками с омеговидными ручками, оформленными в центре тремя валиками, и с атташами в форме головок птиц, змей, гиппокампов и грифонов (по сведениям, приведенным Р. Петровски, в Помпеях было найдено 34 экз., по данным С. Тассинари – 71 экз., включая 20 отдельных ручек¹⁵; при этом в статистику не включены сосуды из Помпей, хранящиеся

⁵ Bienert 2007, 157–165, формы 55–56.

⁶ Kunow 1983, 23, 61; Mustafă 2017, 132.

⁷ Yadin 1963, 46–48, nos. 1–2, fig. 10, pls. XII–XIV (дм. 37,6 и 40 см).

⁸ Tassinari 1993, I, 96; II, 234–235, S4321–4322.

⁹ Simonenko 2008, 19.

¹⁰ Симоненко 2011, 57–60.

¹¹ Simonenko 2008, 19, 62, Nr. 49.1; Taf. 39, 2; 89, 1.

¹² Симоненко 2011, 57, 59, рис. 37.

¹³ Симоненко 2011, 181, № 32.1.

¹⁴ Petrovszky 1993, 114–118, Typ XV, 1–2; Erdrich 2001, 44; Bienert 2007, 158–159; Luik 2016, 216, 217, Abb. 1, 9–10; 218.

¹⁵ Помпеи: Tassinari 1993, I, 95–97, II, S4000, 221–238, tav. LVII–LXIX. – Боскореале: Oettel 1991, 47, Nr. 18–19, Taf. 18; Gorecki 1993, 235, Nr. B18; 240, Abb. 3, 18; Petrovszky 1993, 115.

в европейских музеях и коллекциях – только в Эрмитаже таких четыре экземпляра¹⁶), получили довольно широкое распространение, в частности на территории *Germania magna* (21 экз.)¹⁷. Впрочем, известны они в Подунавье¹⁸, в Рейнской области¹⁹, в Нижней Мезии и Фракии²⁰ и в сарматских комплексах Северного Причерноморья²¹, где их особенно много в Прикубанье²². Таз этого типа был найден при раскопках дворца в Дедоплис Гора в центральной Иберии²³, два таза – в «Cave of Letters» – в Иудейской пустыне²⁴. Еще одна находка происходит из погребения

¹⁶ Волкович 1941, 229, табл. V, 1.

¹⁷ Petrovszky 1993, 116. См. карты их распространения в Западной Европе: Sedlmayer 1999, 62, Karte 9 (с разделением, в тех случаях, когда возможно на типы 99 и 100); Schuster 2010, 47, 48, Abb. 14 = 2016, 97, Abb. 3 (только на территории *Germania magna*) – судя по карте, на территории *Germania magna* найден 21 экз. сосудов.

¹⁸ Karasová 1998, 26–27, Karte X; Taf. III, 100; Hrnčiarik 2013, 54, Taf. XXXVIII, 389.

¹⁹ Holliger, Holliger 1985, 7, Taf. 9; 9, Nr. 72–73; Koster 1997, 86–87, no. 117 (дм. 25,3 см, в. 9,9 см); Kapeller 2003, 89, 111, pl. 10; 136, nos. 69–72; Bienert 2007, 157–165; См. также ручки с атташами в форме гиппокампов и протом собак из Бельгии: Faider-Feytmanns 1979, 172, nos. 350–351, pl. 132.

²⁰ Raev 1977a, 624–626, Beil. 4; Onurkan 1988, 41–42, nos. 34–37, figs. 6–8; Petrovszky 1993, 116–117; Nenova-Merdjanova 2011, 119, fig. 7a. – Чаталка, 6 экз.: Raev 1977a, 636, Nr. 16–20, Taf. 37, 5; 39, 3; 40, 4; Рошава Драгана, могила № 1: Кат. Стара Загора 1984, № 52; Буюклиев 1986, 35, 65, № 21, табл. 2 (дм. 35,0 см, в. 11,8 см), рис. 15, B1; Курган № 4, центральное погребение: Кат. Стара Загора 1984, № 55; Буюклиев 1986, 75, № 145; Курган № 5: Кат. Стара Загора 1984, № 56–57; Буюклиев 1986, 81, № 237–238; Курган № 6: Кат. Стара Загора 1984, № 58; Буюклиев 1986, 85, № 287, табл. 23 (дм. 29,0 см, в. 12,5 см), рис. 15, B2; Курган № 7: Кат. Стара Загора 1984, № 59; Буюклиев 1986, 89, № 348, табл. 26 (дм. 31,2, в. 11,6 см) рис. 15, B3. – Карагач в районе Анхиало, курган (дм. 32,5 см): Велков 1928–29, 22–23, № 6, рис. 18–19 (атташи украшены головками Силена); Raev 1977a, 637, Nr. 38. – Пловдив: Raev 1977a, 639, Nr. 56. – Садово, погребение 2/1958: Жуглев, Калудова 1963, 37, № 1 (найден во фрагментированном состоянии, не изображен, сопоставлен с тазом из Карагача); Raev 1977a, 639, Nr. 65. – Караоч: Onurkan 1988, 39–40, no. 34, pl. 18b (дм. 25,2 см, в. 7,5 см, без ручек), рис. 15, B4. – Поморие, курган II: таз и ручка от второго таза: Raev 1977a, 639, Nr. 60, Taf. 23, 3. – Смочан, трупосожжение № 2/1975: Raev 1977a, 639, Nr. 68, Taf. 35, 5. – Визе А: Raev 1977a, 641, Nr. 99; Onurkan 1988, 40, no. 35, pl. 19, a–c (дм. 28 см, в. 10,7 см), рис. 15, B5. – Умурча B2: Onurkan 1988, 40, no. 36, pl. 20, a–d (дм. 34,5 см, в. 13 см), рис. 15, B6. – Визе В: Raev 1977a, 638, Nr. 44; Onurkan 1988, 40–41, no. 37, pl. 23, b (ручка). С учетом вероятнее всего относящихся к этому типу нижних частей двух тазов из гробницы у с. Мадрец (Raev 1977a, 638, Nr. 46 (определенно относится к ним); Буюклиев 1984, 11, № 3–4, рис. 7), а также новых находки в Тутраканци в Варненской области на северо-востоке Болгарии (дм. 40,8 см, в. 13,3 см, одна ручка утрачена), рис. 15, B7 (Лазаров, Митков 1993, 67–68, № 2, табл. II, 1–2), в Караново в районе Новой Загоры (по любезной информации К. Господинова, одна ручка таза утрачена, в. 12,6 см, дм. 35 см, рис. 15, B8) (Ignatov, Gospodinov 2013, 32, 35, Abb. 17, 4) и в Кочериново, «Большой» курган, раскопки 1992: фрагментированный таз с ручками с атташами с фигурками птиц, отнесен в публикации к типу Eggers 104 (Vojkova 1997, 72–73, fig. 1), а также с наибольшей вероятностью происходящего с территории Болгарии таза из коллекции В. Божкова (дм. 31,5 см, в. 12 см), рис. 15, B9: Magazov et al. 2005, 175, no. 210–18 (21) экз.

²¹ Олонешты: Мелюкова 1962, 197–199, № 1, рис. 2, 2; Кропоткин 1970, 24, № 33; 98, № 851, рис. 67, 10; Petrovszky 1993, 117; Курчатов, Бубулич 2003, 299, рис. 6, 2; Simonenko 2008, 19; Bărcă 2009, 78, fig. 7, 4; Pora 2010, 58, Abb. 3; 2016, 426, Abb. 4; Симоненко 2011, 59–60, рис. 33–34, 35, 1. См. также таз из могилы № 700/1998 некрополя Усть-Альминского городища, ошибочно атрибутированный как патера типа Eggers 155: Пуздровский 2007, 169, № 1, рис. 149, 1 (дм. 31,2 см, в. реконстр. ок. 11,0 см по рисунку с масштабом; Puzdrovskij 2013, 299 (упомянута). См. также с правильной атрибуцией: Труфанов 2009, 130, рис. 3, 6; 133. Таз был поставлен в могилу целиком; его нижняя часть с поддоном разложились из-за контакта с органикой (любезное сообщение Ю.П. Зайцева) (рис. 4, 1).

²² Marčenko, Limberis 2008, 279–280.

²³ Lühr 2008, 156, 160, no. 3, pls. 60, 64 (дм. реконстр. ок. 33 см, в. ок. 13 см).

²⁴ См. выше прим. 7.

некрополя II в. н.э. Хаджар ам Дхабийя (Hajar-am-Dhabiyu) в Хадрамауте²⁵. Наконец, самой восточной находкой являются два таза, найденные при раскопках Колхапура в Махараштре, в Западной части Индии²⁶.

2. Тазы в Азиатской Сарматии

Если тазы из сарматских памятников Украины и Прикубанья опубликованы полностью, то с находками из комплексов Азиатской Сарматии дело обстоит иначе. Б.А. Раевым были учтены два таза этого типа в Нижнем Подонье²⁷: из кургана № 2/1974 Кирсановского могильника-III²⁸ и кургана № 20 могильника Центральный-IV²⁹ с омеговидными ручками, оформленными на концах головками змей³⁰. В настоящее время в погребениях кочевников Азиатской Сарматии насчитывается 16 находок таких тазов (включая находки отдельных ручек). Ниже в алфавитном порядке:

- 1) Бердия, курган № 3/1991, погребение № 1 – таз с одной ручкой с атташами в виде извивающихся змей (дм. 40,2 см, в. 15,8 см)³¹ (рис. 1–2).
- 2) Валовый-I, курган № 25/1987, погребение № 1, с одной утраченной ручкой и со следами ремонта (дм. по краю 33,5 см, в. 13,3 см)³² (рис. 3, 2).
- 3) Горелый-I, курган № 1/2003, погребение № 1 – фрагмент корпуса таза с поддоном и ручки (дм. 37,0 см, в. 15,9 см)³³ (рис. 4, 2; 5–6).
- 4) Кирсановский-III, курган № 2/1974 (дм. ок. 38 см, в. ок. 12,5 см, по рисунку с масштабом в публикации)³⁴.
- 5) Кобяковский, курган № 3/1983, погребение № 1, таз без ручек, со следами ремонта (дм. 35 см, в. 13 см)³⁵ (рис. 7–8).
- 6) Кобяковский, курган № 10/1987 – верхняя часть таза и ручки³⁶ (рис. 9).
- 7) Котлубань, курган № 2/1973 – ручка³⁷.
- 8) Мокро-Чалтырский I, курган № 2 (раскопки В. Яценко 2015 г), тайник – таз без ручек³⁸.

²⁵ Breton, Bâfaqih 1993, 27, nos. 20, 21, 23; 49, pls. 13, figs. 32, 34; 26, fig. 78 (дм. 36,5 см, в. 12,5 см).

²⁶ De Puma 1991, 91–95, figs. 5.13–18 (дм. одного из тазов – 32,8 см, в. 10,1 см).

²⁷ Raev 1986, 27.

²⁸ Раев 1979, 202, рис. 2, 1; Раев 1986, pl. 20.

²⁹ Раев 1986, 27; Раев, Науменко 1993, 151–152, № 2, рис. 3, 1 (здесь атташи определяются как головки грифонов, под вопросом); Кривошеев 2014, 109, рис. 2, 10.

³⁰ Место хранения обеих тазов в настоящее время не известно. Я их не видел. Об атташах таза из Кирсановского могильника, опубликованного в виде небольшого рисунка без деталей, Б.А. Раев (1979, 202) пишет: «поверхность атташей обработана бессистемно расположенными насечками, которые имитируют змеиную кожу».

³¹ Сергацков 1994, 23; Sergasov 1994, 268; Мордвинцева, Сергацков 1995, 118, рис. 6, 1; Сергацков 2000, 70, 124, рис. 86, 2; Сергацков 2004б, 110, рис. 2, 10; Сергацков 2009, 236–237, рис. 6 (здесь дм. по краю указан на 42 см); Археологическое наследие 2013, 113 (илл. внизу), № 230; Treister 2019a, 317, 339, fig. 4, 1; 2019b, 177, 178, fig. 19.2, 1.

³² Беспальный и др. 2007, 62, № 29, табл. 76, 2; Безуглов и др. 2009, 53, рис. 29, 2; 56, 58, 82.

³³ Балановский, Тихонов, 2009, 14, № 2, рис. 4–5.

³⁴ Раев 1979, 202, рис. 2, 1; Раев 1986, pl. 20.

³⁵ Guguiev 1986, 72, no. 1, pl. 48, 1; Гугуев 2018, 64–65, № 1; рис. 7, 4; 8, 3; Treister 2019a, 317, 339, fig. 4, 6; 2019b, 177–179, fig. 19.2, 3; 19.5, 1–4.

³⁶ Прохорова, Гугуев 1992, 142, 145, рис. 3, 11–12; 158; Трейстер 2019, 147–148, рис. 1.

³⁷ Скрипкин 1989, 173, рис. 1, 15.

³⁸ Не опубликован. Упомянут: Гугуев 2018, 65.



1



2



3



4

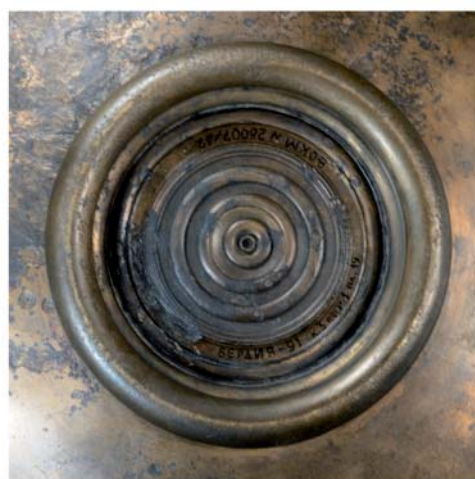

5



6

Рис. 1. Таз бронзовый. Общие виды и детали. Бердия. Курган № 3/1991. Погребение № 1. Волгоград, ВОКМ, инв. № 28007/22. Фото, М.Ю. Трейстер, 2015

Fig. 1. Bronze basin. General views and details. Berdiya. Burial-mound no. 3/1991. Burial no. 1. Volgograd, Regional Local Lore Museum, inv.-no. 28007/22. Photos, Mikhail Treister, 2015



1



2



3

Рис. 2. Таз бронзовый. Детали. Бердия. Курган № 3/1991. Погребение № 1. Волгоград, ВОКМ, инв. № 28007/22. Фото, М.Ю. Трейстер, 2015

Fig. 2. Bronze basin. Details. Berdiya. Burial-mound no. 3/1991. Burial no. 1. Volgograd, Regional Local Lore Museum, inv.-no. 28007/22. Photos, Mikhail Treister, 2015



Рис. 3. 1 – Фрагмент атгаша ручки бронзового таза (?). Новый. Курган № 28/1982. Погребение № 1. Аксай, АВИМ, инв. № 17910/703. Фото, М.Ю. Трейстер, 2015. 2 – Таз бронзовый. Деталь. Валовый-1. Курган № 25/1987. Погребение № 2. Азов, АИАПМЗ, инв. № 25309/485. Фото, Музей

Fig. 3. 1 – A fragment of handle attachment of a bronze basin (?). Novyi. Burial-mound no. 28/1982. Burial no. 1. Aksai, Military-Historical Museum, inv.-no. 17910/703. Photos, Mikhail Treister, 2015. 2 – Bronze basin. Detail. Valovyi-1. Burial-mound no. 25/1987. Burial no. 1. Azov, Historical-Archaeological and Paleontological Museum-Reserve, inv.-no. 25309/485. Photo, Museum



Рис. 4. Тазы бронзовые. Общие виды и детали. 1 – Усть-Альминский некрополь. Погребение № 700/1998. Бахчисарай, БИКАМЗ; 2 – Горелый-I. Курган № 1/2003. Погребение № 1. Энгельс, ЭКМ, инв. № 15883/1–4. Рисунки Ю.П. Зайцева (1) и Н.Е. Беспалой (2)
 Fig. 4. Bronze basins. General views and details. 1 – Ust'-Alma necropolis. Burial no. 700/1998. Bakhchisarai, Historical-Cultural and Archaeological Museum-Reserve; 2 – Gorelyi-I. Burial-mound no. 1/2003. Burial no. 1. Engels, Local Lore Museum, inv.-no. 15883/1–4. Drawings, Yuri Zaitsev (1) and Natalya Bepalaya (2)



Рис. 5. Таз бронзовый. Фрагменты тулова. Горелый-І. Курган № 1/2003. Погребение № 1. Энгельс, ЭКМ, инв. № 15883/1–2. Фото, М.Ю. Трейстер, 2015
Fig. 5. Bronze basin. Body fragments. Gorelyi-I. Burial-mound no. 1/2003. Burial no. 1. Engels, Local Lore Museum, inv.-no. 15883/1–2. Photos, Mikhail Treister, 2015

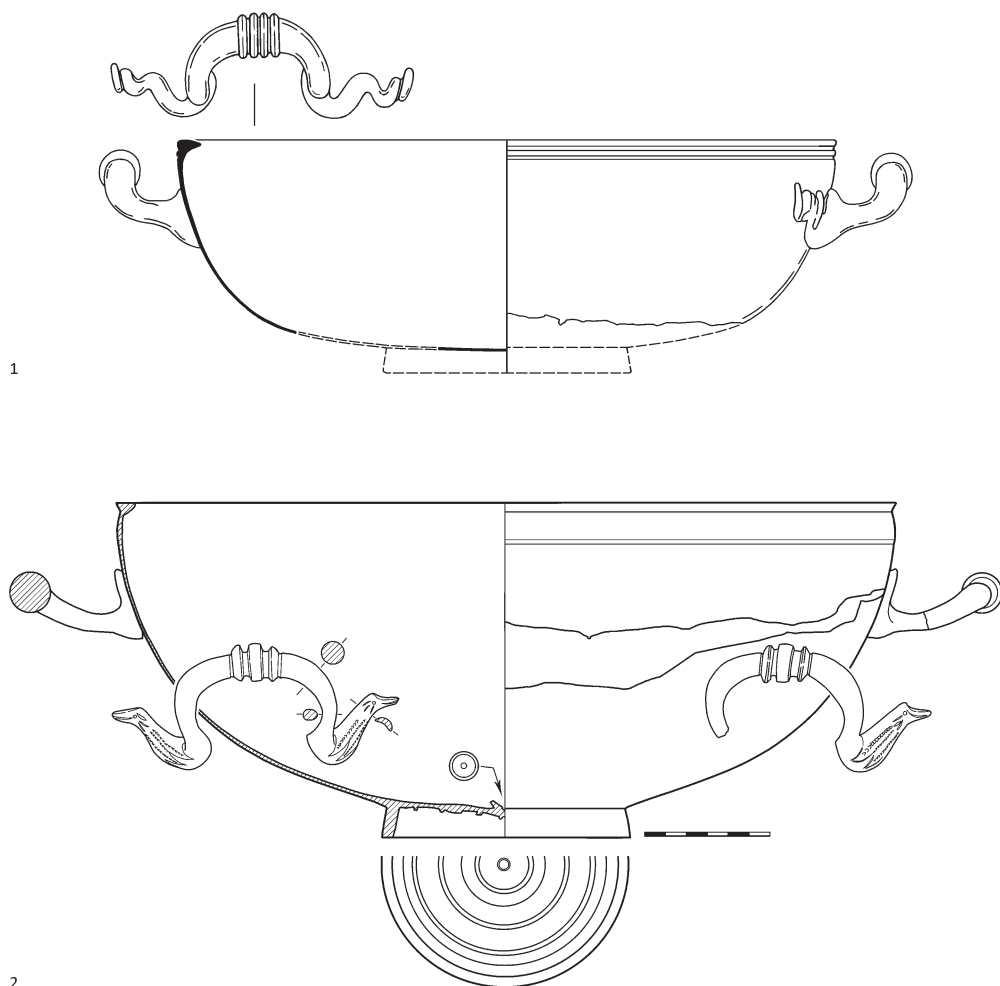

Рис. 6. Таз бронзовый. Ручки. Горелый-І. Курган № 1/2003. Погребение № 1. Энгельс, ЭКМ, инв. № 15883/3–4. Фото, М.Ю. Трейстер, 2015

Fig. 6. Bronze basin. Handles. Gorelyi-I. Burial-mound no. 1/2003. Burial no. 1. Engels, Local Lore Museum, inv.-no. 15883/3–4. Photos, Mikhail Treister, 2015



1



2



3



Рис. 7. Таз бронзовый. Общие виды. Кобяковский могильник. Курган № 3/1983. Погребение № 1. Танаис, АМЗ, инв. № 394. АО 25/8. Фото, М.Ю. Трейстер, 2015

Fig. 7. Bronze basin. General views. Kobyakovskii necropolis. Burial-mound no. 3/1983. Burial no. 1. Tanais, Archaeological Museum, inv.-no. 394. AO 25/8. Photos, Mikhail Treister, 2015

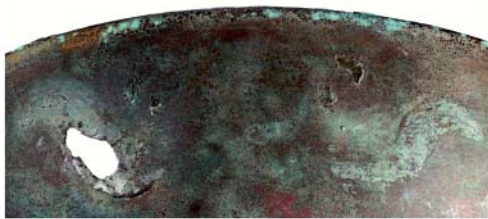

1



2



3



4



5

Рис. 8. Таз бронзовый. Детали. Кобыяковский могильник. Курган № 3/1983. Погребение № 1. Танаис, АМЗ, инв. № 394. АО 25/8. Фото, М.Ю. Трейстер, 2015

Fig. 8. Bronze basin. Details. Kobyakovskii necropolis. Burial-mound no. 3/1983. Burial no. 1. Tanais, Archaeological Museum, inv.-no. 394. AO 25/8. Photos, Mikhail Treister, 2015



Рис. 9. Таз бронзовый. Детали. Кобяковский могильник. Курган № 10/1987. Таганрог, ГЛИАМЗ, инв. № 12117/30–31. Фото, М.Ю. Трейстер, 2015

Fig. 9. Bronze basin. Details. Kobyakovskii necropolis. Burial-mound no. 10/1987. Taganrog, State Literary and Historical-Architectural Museum-Reserve, inv.-no. 12117/30–31. Photos, Mikhail Treister, 2015

9) Новоалександровка-1, курган № 20/1985, погребение № 1 – таз без ручек (определен автором находок как тип Eggers 97) (дм. 45,0 см, в. 10,0 см)³⁹.

10) Новый, курган № 28/1982, погребение № 1 – фрагмент атташа ручки с головой птицы⁴⁰ (рис. 3, 1).

11) Плоский-I, курган 4/1989, погребение № 1 – таз с одной фрагментированной ручкой (по отчету: дм. 35,5 см, в. 12,5 см)⁴¹.

12) Ростов–на-Дону, ул. Вятская, курган № 6/1983, погребение № 8 – таз с поддоном, залитым свинцом (дм. 41,2 см, в. 13,6 см)⁴² (рис. 10–11).

13) Чеботарев-VII, курган № 1/2014, погребение № 1 – таз без ручек (дм. 35,2–36,2 см, в. 10,5–12,4 см)⁴³.

14) Чугуно-Крепинка, курган № 2/1984, погребение № 1 – сохранился полностью (дм. 26,5 см, в. 9,5 см)⁴⁴ (рис. 12–13).

15) Центральный-IV, курган № 20/1975, погребение № 1 – таз с ручками, с утраченным поддоном (дм. 44,4 см, в. 13,5 см)⁴⁵.

16) Две отдельные ручки неизвестного происхождения хранятся в ЮФУ, Ростов-на-Дону⁴⁶.

3. Формы атташей

3.1. Ручки с атташами в форме головок змеи

Безошибочно можно определить один из сохранившийся атташей ручки кургана № 4/1989 могильника Плоский-I – она оформлена как головка змеи с дополнительной проработкой деталей⁴⁷. Подобным же образом оформлены атташи ручек неизвестного происхождения в собрании Южного Федерального университета⁴⁸. Напротив, атташи ручек таза из кургана № 6/1983 на ул. Вятской в Ростове-на-Дону лишены каких-то дополнительных деталей и лишь по контуру изгибов можно считать, что изображены змеиные головки (рис. 11)⁴⁹. Судя по сохранившимся следам припоя, примерно такую же форму могли иметь и атташи утраченных ручек таза из кургана № 3/1983 Кобяковского могильника (рис. 8)⁵⁰.

Особенно качественно выполнены атташи единственной сохранившейся ручки таза из кургана № 3/1991 у с. Бердия. Они передают переднюю часть змеи с извивающимся кольцом телом и головкой: чешуя на теле проработана поперечными дуговидными насечками, нанесенными без системы, частично перекрывающими друг друга; детали головки показаны прямыми и дуговидными прочерченными

³⁹ Vespaľy 1986, 77, no. 11, pl. 63, 21; Беспалый, Лукьяшко 2018, 74, № 18; 75, рис. 41, 15.

⁴⁰ Ильюков, Власкин 1992, 51, рис. 10, 7; 52.

⁴¹ Копылов, Коваленко 2016, 128.

⁴² Volkov, Guguev 1986, 73, pl. 53, 4.

⁴³ Не опубликован. Упомянут: Гугуев 2018, 65.

⁴⁴ Simonenko 2008, 19, 66, Nr. 70.4, Taf. 60; Bârcă 2009, 78, fig. 7, 3; Симоненко 2011, 57, 59, рис. 36; 170, № 5.4; Veličko 2013, 419, 423, Nr. XX.4.

⁴⁵ Раев, Науменко 1993, 151–152, № 2, рис. 3, 1.

⁴⁶ Не опубликованы.

⁴⁷ См. выше прим. 41.

⁴⁸ См. выше прим. 46.

⁴⁹ См. выше прим. 42.

⁵⁰ См. выше прим. 35.

линиями (рис. 2)⁵¹. Учитывая высокое качество исполнения атташей ручки таза, И.В. Сергацков справедливо предположил, что это мог быть один из ранних образцов в серии тазов Eggers 100⁵². Хотя точные аналогии атташам ручки таза из Бердии мне неизвестны, проработка деталей напоминает атташи некоторых тазов из Помпей, хотя у последних тело и не завито кольцами⁵³.

3.2. Ручки с атташами в форме головок птиц

Атташи ручки из кургана у пос. Котлубань, по описанию А.С. Скрипкина, изображали головки «какого-то животного, возможно змеи»⁵⁴. Судя по довольно схематичному рисунку, тем не менее, передающему общие контуры и даже детали, – это головки птиц с проработанным оперением на шее, украшающие атташи ручек некоторых тазов из Помпей⁵⁵, а также таза из кургана № 1/2003 могильника «Горелый-1» (рис. 4, 2; 6)⁵⁶.

Детально проработанный атташ ручки с головой птицы, скорее всего, утки, был также найден в погребении № 1 кургана № 28/1982 могильника у хут. Новый (рис. 3, 1)⁵⁷. Аналогии ему мне не известны.

3.3. Ручки с атташами в форме головок грифона

Атташи ручки таза из кургана № 10/1987 Кобяковского могильника (рис. 9)⁵⁸ имеют дополнительную проработку и представляют собой головки грифонов, которые находят параллели на некоторых тазах из Помпей⁵⁹.

3.4. Ручки с атташами в форме фигур попугаев (?), стоящих перед курильницами (?)

У таза со следами ремонта из погребения № 1 кургана № 25/1987 могильника Валовой-1 имеется ручка (вторая – утрачена в древности) с атташами с изображениями птиц (рис. 3, 2)⁶⁰. Издатели таза, не определяя, что за птица изображена, но подробно ее описывая: «птица со сложенными крыльями и длинным хвостом, голова резко повернута назад, нос с горбинкой» определяет предмет, изображенный перед ней как гриб мухомор с кольцевыми вдавлениями на шляпке, косыми насечками вдоль края шляпки и сетчатым декором на ножке⁶¹.

Есть основания полагать, что на атташах изображен попугай. Об этом свидетельствуют и форма головы и клюва, и длинный хвост, и повернутая назад го-

⁵¹ См. выше прим. 31.

⁵² Сергацков 2000, 124.

⁵³ Ср. Tassinari 1993, 225–226, S4121a, nos. 3088, 7261; 234, S4321, no. 7067; 236, S4000, no. 13541B; tav. LXII, 2, 4;

⁵⁴ Скрипкин 1989, 173, рис. 1, 15; Кривошеев 2014, 109, рис. 2, 11.

⁵⁵ Ср. Tassinari 1993, II, 232, S4210, no. 2590; 234, S4310, no. 11638; 238, S4000, no. 2200.

⁵⁶ См. выше прим. 33.

⁵⁷ См. выше прим. 40.

⁵⁸ См. выше прим. 36.

⁵⁹ Ср. Tassinari 1993, I, tav. LXVI, 2–3; LVII–LVIII.

⁶⁰ См. выше прим. 33.

⁶¹ Беспалый и др. 2007, 62, № 29.

лова. Считается, что греческий мир впервые познакомился с попугаями, о которых писал Ктесий в «Индике» после того, как те (*Psittacula krameri borealis*) были получены в подарок Александра Великим в Индии, а впоследствии в результате нильской экспедиции Нерона и из Судана (*Psittacula krameri parvirostris*)⁶². Попугаи в императорском Риме были символами роскоши и очень часто изображались на мозаиках (9 изображений на 7 мозаиках) и фресках (43 изображений)⁶³. Известно изображение попугая на мозаике II в. до н.э. из дворца V в Пергаме⁶⁴. В первые века н.э. изображения попугаев украшали геммы⁶⁵, ручки бронзовых сосудов из Помпей, в частности, асков⁶⁶. Близкими параллелями изображениям на атташах таза является изображение александрийского попугая (*Psittacula egyptia*), сидящего вместе с другим попугаем (rose-ringed Parakeet, *Psittacula krameri*) и голубем, на крае стоящего на постаменте бронзового таза, к которому подкрадывается кошка, на датируемой второй четвертью или концом I в. до н.э. мозаике из Капуи⁶⁷, попугая, сидящего с другими птицами вокруг бронзового таза, на мозаике из Остии⁶⁸, а также попугая, изображенного вместе с цесаркой, на мозаике в ГМИИ им. А.С. Пушкина, датированной III в. н.э.⁶⁹

Маловероятно, что рядом с попугаями изображены мухоморы. И соотношения «ножек» и «шляпок», и оформление ножек сетчатым декором, свидетельствуют против этого. Скорее всего, эти предметы представляют собой курильницы, а кольцевидные вдавления обозначают отверстия.

Точные аналогий этим атташам мне не известны, хотя нельзя не отметить, что ручки некоторых тазов из Рейнской области, Паннонии и Дакии (из Комитата Берег в Паннонии⁷⁰, Бонна⁷¹, Эенса⁷² и Герлы⁷³) украшены изображениями летящих лебедей. А. Радноти приводит и другие примеры необычных атташей⁷⁴, в том числе и ручку таза из Трира (?) с атташами в форме лежащих тритонов⁷⁵. На ручках тазов из Подунавья встречаются также атташи с изображением лежащих горных козлов⁷⁶. *Seepferde oder Hunden*⁷⁷. Уникальна и ручка из Ниды-Хеддернхайм

⁶² Toynbee 1973, 247; Bigwood 1993, 321–327; Kinzelbach 1997, 33; Lewis, Llewellyn-Jones 2018, 270.

⁶³ Toynbee 1973, 247–249; Tammisto 1997, 82–84, 294–296, notes 585–595.

⁶⁴ Tammisto 1997, 395–397, SPI, pls. 41–42; Kielau 2004, 501, Abb. 8; Kat. Berlin 2011, 521–522, Nr. 5.47; Lewis, Llewellyn-Jones 2018, 271–272.

⁶⁵ Например, Британский музей, 1814.0704.1434

⁶⁶ Stefanelli 1990, 226, fig. 208; no. 102; Tassinari 1993, I, 85, tav. LXXXVIII–LXXXIX; CLXVI, 1–2; II, 181, P1100, 1200, nos. 2551, 14114.

⁶⁷ Stefanelli 1990, 211, fig. 189; Tammisto 1997, 73, 380–381, DM4, pl. 32, DM4,1 (ок. 80–60 гг. до н.э.); Andrae 2003, 166–167, Abb. 167 (конец I в. до н.э.).

⁶⁸ Tammisto 1997, 73, 382–384, DM6, pl. 34, DM6,1 (третья четверть I в. н.э.).

⁶⁹ Шедевры античного искусства 2011, 282–283, № 137.

⁷⁰ Radnóti 1938, 129, Taf. XII, 60; XXXVIII, 1b; Eggers 1951, 147, Nr. 1941; Sedlmayer 1999, 61; Mustățã 2017, 131.

⁷¹ Radnóti 1938, 129; Sedlmayer 1999, 61; Mustățã 2017, 131, note 972.

⁷² Sedlmayer 1999, 56, 61, Taf. 24, 11.

⁷³ Mustățã 2017, 130–131, no. 59, pl. LXXXII.

⁷⁴ Radnóti 1938, 129. См. также Bienert 2007, 158.

⁷⁵ Bienert 2007, 164–165, Nr. 185.

⁷⁶ Чеке (Чейков): Beninger 1931, 188, Taf. XI–XII; Radnóti 1938, 127, 129; Kraskovská 1978, 76, fig. 9, 4; Fodor 1990, 57, Abb. 3; 58; Hrnčiarik 2013, 54, Taf. XXXVIII, 2447. – Хайдудорог: Fodor 1990, 53–60, Abb. 1–2; Bene et al. 2016, 750, fig. 5, 7; 755–756, no. 7.

⁷⁷ Faider-Feytmans 1979, 172, no. 350f, Taf. 132.



Рис. 10. Таз бронзовый. Общие виды и детали. Ростов-на-Дону. Ул. Вятская. Курган № 6/1983. Погребение № 8. Азов, АИАПМЗ, инв. № 26454/64. Фото, М.Ю. Трейстер, 2015
Fig. 10. Bronze basin. General views and details. Rostov-on-Don. Vyatskaya st. Burial-mound no. 6/1983. Burial no. 8. Azov, Historical-Archaeological and Paleontological Museum-Reserve, inv.-no. 26454/64. Photos, Mikhail Treister, 2015



Рис. 11. Таз бронзовый. Общий вид и деталь. Ростов-на-Дону. Ул. Вятская. Курган № 6/1983. Погребение № 8. Азов, АИАПМЗ, инв. № 26454/64. Фото, М.Ю. Трейстер, 2015
Fig. 11. Bronze basin. General view and detail. Rostov-on-Don. Vyatskaya st. Burial-mound no. 6/1983. Burial no. 8. Azov, Historical-Archaeological and Paleontological Museum-Reserve, inv.-no. 26454/64. Photos, Mikhail Treister, 2015



Рис. 12. Таз бронзовый. Общие виды и деталь. Чугуно-Крепинка. Курган № 2/1984. Погребение № 1. Киев, МИДУ, инв. № АЗС-3832. Фото, Д.В. Клочко
Fig. 12. Bronze basin. General views and detail. Chuguno-Krepinka. Burial-mound no. 2/1984. Burial no. 1. Kiev, Museum of Historical Treasures of the Ukraine, inv.-no. AZS-3832. Photos, Dmitrii Klochko



Рис. 13. Таз бронзовый. Общий вид и детали. Чугуно-Крепинка. Курган № 2/1984. Погребение № 1. Киев, МИДУ, инв. № АЗС-3832. Фото, Д.В. Клочко
Fig. 13. Bronze basin. General view and details. Chuguno-Krepinka. Burial-mound no. 2/1984. Burial no. 1. Kiev, Museum of Historical Treasures of the Ukraine, inv.-no. AZS-3832. Photos, Dmitrii Klochko

с атташами, изображающими пегасов, происходящая из подвала с керамическим материалом III в. н.э., но вероятно датирующаяся предшествующим столетием⁷⁸. Очень необычно оформление атташей ручек таза из кургана в районе с. Карагач в Юго-Восточной Болгарии – они украшены головками Силена⁷⁹.

4. Размеры тазов и их функциональное использование

На то, что тазы рассматриваемых типов и пропорций имеют различные размеры и соотношения высоты и диаметра, обратил внимание еще Р. Де Пума, публикуя тазы из Колхапура и собрав доступные ему метрические сведения о 14 тазах в таблицу, обратив внимание на то, что при разнице размеров соотношение высоты к диаметру составляет примерно 0,31–0,33⁸⁰. Попытка Б. Бинерта разделить тазы на большие и маленькие, в которой за верхнюю границу малых тазов принимается диаметр 30 см, подтверждает построенный нами на материалах из Восточной Европы корреляционный график, на котором выделяются две основные группы, одна – с диаметром 25–30 см и вторая – с диаметром 33,5–38 см, при этом имеются отдельные сосуды с диаметром от 40 до 45 см, которые в других регионах практически не известны (рис. 14)⁸¹. Аналогичные группы выделяются и на материалах из Фракии⁸².

Если предположить возможное хронологическое различие двух групп, то несмотря на то, что среди ранних комплексов, датирующихся временем около середины I в. н.э., имеются тазы малого размера: Визе А – дм. 28 см. В то же время тазы из датирующихся эпохой Нерона погребения № 5 в Зохоре имеет диаметр 39 см⁸³, а из погребения в Лег Пекарски – 35,0–36,5 см⁸⁴. Наконец клейменные тазы из Ахтиала⁸⁵ и Чугуно-Крепинки (рис. 12–13)⁸⁶, которые, судя по клеймам, датируются, соответственно, 60–90 и 80–100 гг., относятся к группе малых тазов. Вероятнее всего выделенные группы, как справедливо предположил Б. Бинерт, связаны с различным функциональным назначением малых и больших тазов. Если крупные тазы могли иметь различное назначение, как сосуды для мытья, в том числе ног,

⁷⁸ Kohlert-Németh 1990, 76–77, Nr. 43.

⁷⁹ Велков 1928–29, 22–23, № 6, рис. 19.

⁸⁰ De Puma 1991, 91, 94, table 5.1.

⁸¹ Помимо приведенных в тексте примеров, см. тазы из Доорверта и Вааля, хранящиеся в Ниймегене с диаметрами 39,1 и 33,7 см: den Boesterd 1956, 52–53, nos. 172–173. – Лутон, Британский Музей: дм. 32 см: Eggers 1966, 102, Nr. 3a. Тазы, найденные в Польше: Wielowiejski 1985, 199–200, 282–284, Nr. 169–177, Taf. 13, 1–2; 14. Здесь был найден один малый таз, дм. 24,9 см (Wielowiejski 1985, 283, Nr. 174, Taf. 14). В основном тазы имеют диаметр от 32,5 до 37,5 см, лишь один таз (Wielowiejski 1985, 284, Nr. 177) имеет диаметр 41 см, при выс. 9 см, необычной для таких больших тазов, поскольку таз сохранился во фрагментах, не исключена ошибка в измерении диаметра таза). Более достоверны размеры таза из Тутраканцев в Болгарии с диаметром 40,8 см при выс. 13,3 см (см. выше прим. 20).

⁸² См. выше прим. 20.

⁸³ Kraskovská 1959, 110–111, Abb. 32–35; 113–114; 1978, 15, no. 3, fig. 8, 3–4; Hrnčiarik 2013, 54, Taf. XXXVIII, 389.

⁸⁴ Wielowiejski 1985, 283, Nr. 175, Taf. 13, 2; Schuster 2016, 94, Abb. 1, 2.

⁸⁵ Волкович 1941, 228–230, табл. IV, 1–3; Шелов 1965, 268, 271, рис. 10, 4; Кропоткин 1970, 25, № 58; 94, № 809 (ошибочно как «серебряная чаша»), рис. 61, 7; Schelow 1982, 70; Безруков 1999, 56; Petrovsky 1993, 117, 142, Nr. A.06.02; Bienert 2007, 159.

⁸⁶ См. выше прим. 44.



Рис. 14. Карта. Распространение бронзовых тазов типов Eggers 99–106 в Восточной Европе. 1 – Олонешты, 2 – Усть-Альма, 3 – Константиновка, 4 – Павловка, 5 – Вербки, 6 – Чугуно-Крепинка, 7 – Мокрый Чалтырь, 8 – Валовый, 9 – Новоалександровка-I, 10 – Ростов-на-Дону, ул. Вятская, 11 – Кобяковский, 12 – Чеботарев-V, 13 – Кирсановский-III, 14 – Плоский-I, 15 – Новый, 16 – Центральный-IV, 17 – Кунчукохабль, 18 – Городской, 19 – Усть-Лабинская, 20 – Тифлисская, 21 – между Казанской и Тбилисской, 22 – Казанская, 23 – Котлубань, 24 – Бердия, 25 – Горелый-I, 26 – Ахтиал. Подоснова – Г.П. Гарбузов, 2016, карта – М.Ю. Трейстер, 2019

Fig. 14. Map. Distribution of the bronze basins of types Eggers 99–106 in Eastern Europe. 1 – Oloneshty, 2 – Ust'-Alma, 3 – Konstantinovka, 4 – Pavlovka, 5 – Verbki, 6 – Chuguno-Krepinka, 7 – Mokryi Chaltyr', 8 – Valovyi-I, 9 – Novo-Aleksandrovka-I, 10 – Rostov-on-Don, Vyatskaya st., 11 – Kobyakobskii necropolis, 12 – Chebotarev-V, 13 – Kirsanovskii-III, 14 – Ploskii-I, 15 – Novyi, 16 – Tsentral'nyi-IV, 17 – Kunchukokhabl', 18 – Gorodskoi, 19 – Ust'-Labinskaya, 20 – Tiflisskaya, 21 – between Kazanskaya and Tiflisskaya, 22 – Kazanskaya, 23 – Kotluban', 24 – Berdiya, 25 – Gorelyi-I, 26 – Akhtial. Base map – Gennadii Garbuzov, 2016, map – Mikhail Treister, 2019

так и в качестве ванн для купания детей, емкостей для мытья посуды, то малые тазы, скорее, использовались в качестве столовой посуды, в частности для охлаждения сосудов для вина⁸⁷. Впрочем, такое функциональное различие двух групп тазов, основанное в том числе на контекстах находок тазов в Помпеях, где были найдены тазы диаметром от 27 до 39 см⁸⁸, и их изображениях на фресках, конечно нельзя механически переносить на кочевое общество.

Как именно использовали эти тазы сарматы мы не знаем. Тем не менее отметим, что в погребениях кочевников Азиатской Сарматии абсолютно преобладали крупные и очень крупные (40–45 см в диаметре) тазы (лишь оба отмеченных выше клейменных таза из Чугуно-Крепинки (рис. 12–13) и Ахтиала – малые. При этом среди найденных в Крыму, Северо-Западном Причерноморье и Приднепровье тазов абсолютно преобладали малые тазы (за исключением таза из Константиновки⁸⁹), а в Прикубанье встречались, как крупные, так и мелкие тазы, при этом все три таза из курганов у ст. Тифлисской⁹⁰ – мелкие.

5. Совместные находки

Как следует из приведенной ниже таблицы, наиболее часто тазы рассматриваемых типов в сарматских погребениях были найдены вместе с коваными кувшинами (*Blechkanne*)⁹¹, реже – с цедилками и черпаками типа Eggers 160 и ковшами типов Eggers 144 и подражаниями типу 140. Несколько реже их сопровождали котелки типа Дебелт и амфоры типа Eggers 129. Наиболее полные комплекты были найдены в Олонештах⁹², и в могильниках Центральный-IV⁹³ и на ул. Вятской в Ростове-на-Дону⁹⁴. На этом фоне выделяется набор сосудов из Кунчукохабля, где вместе с тазом были найдены кувшин Eggers 127 и амфора Eggers 129⁹⁵ и из ограбленного погребения в кургане могильника «Горелый-Г», в котором кроме таза были найдены *Blechkanne* и амфора Eggers 129⁹⁶.

⁸⁷ Bienert 2007, 160.

⁸⁸ Tassinari 1993, I, 95–96.

⁸⁹ Орлов, Скорый 1989, 63–65, № 1, рис. 1. 1–3; Kat. Heidelberg 1999, 111, Nr. A2.4.1, Abb. 106 (справа); Simonenko 2008, 72, Nr. 95.1, Taf. 97. 1; Труфанов 2009, 130, рис. 3, 7; 133; Симоненко 2011, 57, рис. 34; 58, рис. 35, 1; 216–217, № 107.1.

⁹⁰ См ниже прим. 126, 133, 134.

⁹¹ См. Трейстер 2018а, 228, 229, табл. 1.

⁹² См. выше прим. 21.

⁹³ См. выше прим. 29.

⁹⁴ См. выше прим. 42.

⁹⁵ Крopotкин 1970, 90, № 769, рис. 59, 5. 7; Marčenko, Limberis 2008, 356, Nr. 74.1–3, Taf. 108–109; Раев 2013, 163–170, рис. 2–4.

⁹⁶ Балановский, Тихонов 2009, 14, № 1–3, рис. 3–6; Трейстер 2018а, 219, 224–225, рис. 6–7; 2018б, 11, прим. 1.

Совместные находки импортных бронзовых сосудов в погребальных комплексах Северного Причерноморья и Сарматии⁹⁷

№	Тазы Eggers 99–106	Кувшины и ойнохои					Амфоры Eggers 129	Ковши	Цедилки и черпаки Eggers 160	Котелки Дебелт	Примечание
		Blechkanne	Tassinari B1221	Tassinari C2200	Eggers 125	Eggers 127					
1	X	X							X		
3	X	X									
4	X	X									
6	X	X	X					Е 144	X		
10	X	X						Подражание Е 140	X	X	
16	X	X						Е 144	X	X	
17	X					X	X				
20b	X				X					X	Курган № 15
23	X								X		ограблено
24	X			X							
25	X	X					X				ограблено

6. Датировка комплексов с тазами в Восточной Европе

А.В. Симоненко датировал комплексы с такими тазами из Павловки, Чугуно-Крепинки и Константиновки в рамках конца I – середины II в. н.э.⁹⁸ При этом в Константиновке были найдены две светлоглиняные амфоры типа В, как считал Симоненко в 2008 г, или CIVA2, как он их определял в монографии 2011 г. (впрочем, и издатели комплекса и А.А. Труфанов сразу относили их к типу С или CIVC)⁹⁹. В могилах № 700/1998 Усть-Альминского некрополя¹⁰⁰ и в погребении кургана № 1/2003 могильника «Горелый-I» тазы были найдены вместе со светлоглиняными амфорами типа CIVC. Узкогорлая светлоглиняная амфора из кургана № 1/2003 могильника «Горелый-I»¹⁰¹ типа С (по классификации Д.Б. Шелова) или CIVC (по классификации С.Ю. Внукова) датируется, соответственно, концом последней трети I – первой половиной II в. н.э. или второй четвертью – концом II в. н.э.¹⁰² Краснолаковая чашка¹⁰³ формы 30¹⁰⁴, по мнению Д.В. Журавлева¹⁰⁵, относится к середине II в. н.э. Таким образом, есть достаточно веские основания для датировки погребения серединой II в. н.э.

⁹⁷ Номера комплексов соответствуют номерам на карте, рис. 14.

⁹⁸ Симоненко 2011, 65.

⁹⁹ Орлов, Скорый 1989, 66, рис. 2, 1–2; 67, № 4–5; Simonenko 2008, 29, 72–73, Nr. 95.3–4, Taf. 98, 2–3; Труфанов 2009, 128; Симоненко 2011, 144, рис. 86, 3–4; 145; 217, № 107.3–4.

¹⁰⁰ Труфанов 2009, 131, 313–314; Puzdrovskij 2013, 297–299 с датировкой погребения первой третью II в. н.э.

¹⁰¹ Балановский, Тихонов 2009, 14–15, № 4, рис. 7.

¹⁰² Внуков 2016, 41–43.

¹⁰³ Балановский, Тихонов 2009, 10, № 1, рис. 8.

¹⁰⁴ Журавлев 2010, форма 30.

¹⁰⁵ Определение Д.В. Журавлева, которому мы выражаем нашу искреннюю признательность.

Скорее всего, прав В.К. Гугуев, который пришел к выводу о том, что рассматриваемые тазы представлены находками, как в средне-, так и в позднесарматских погребениях¹⁰⁶. Во всяком случае проанализировав контекст находки таза в погребении кургана № 3/1983 в Кобяковском могильнике, включающий и краснолаковый кубок, он пришел к выводу о датировке комплекса второй половиной I в. н.э., возможно началом II в. н.э.¹⁰⁷ Также в пределах еще второй половины I в. н.э. следует датировать комплекс с тазом из погребения в кургане могильника Чеботарев-VII, в котором были найдены две светлоглиняные амфоры типа CIVA. В этому же времени относят и погребения в курганах № 17 у ст. Казанской и № 9 и 15 у ст. Тифлисской и в кургане № 44 между ст. Казанской и Тифлисской¹⁰⁸.

Таким образом, имеющиеся в нашем распоряжении данные свидетельствуют о том, что тазы рассматриваемых типов начинают поступать в Сарматии, прежде всего получая распространение на Нижнем Дону и в Прикубанье (рис. 15), не позднее второй половины I в. н.э., при этом они найдены в комплексах, датирующихся от второй половины I до середины – второй половины II в. н.э. К наиболее поздним комплексам с тазами следует относить датирующееся не ранее конца II в. н.э., а скорее первой половиной III в. н.э., погребение № 2 могильника у хут. Городской¹⁰⁹ и датирующееся не ранее первой половины III в. н.э. погребения в кургане на ул. Вятской¹¹⁰. Ограбленное погребение в Котлубани, в котором была найдена ручка таза, судя по найденным здесь пряжками и наконечникам ремней, также относится к этому же времени¹¹¹.

7. Свидетельства использования и древнего ремонта тазов

За редкими исключениями (Чугуно-Крепинка, Новоалександровка, Городской), в тех случаях, когда известно определение пола погребенных, тазы были найдены в мужских погребениях. Кроме того, в одном случае фрагменты таза были найдены в тризне кургана с женским погребением (Кобяковский могильник, курган № 10/1987).

У тазов данного типа имеются кольцевидные поддоны, как правило, низкие, вертикальные или слегка расширяющиеся книзу. Дно в пределах кольцевого под-

¹⁰⁶ Гугуев 2018, 65.

¹⁰⁷ Гугуев 2018, 67.

¹⁰⁸ Marčenko, Limberis 2008, 279.

¹⁰⁹ Сазонов 1992, 244–246, рис. 3; Marčenko, Limberis 2008, 375–376, Nr. 192, Taf. 200; ср. Малашев 2000, 208; Кропотов 2010, 326, № 8; 327, № 14.

¹¹⁰ Здесь был найден, в частности, фрагментированный стеклянный кувшин с туловом грушевидной формы с рядами овального шлифованного орнамента (Volkov, Guguev 1986, pl. 52, 2). Подобные кувшины получили распространение на Боспоре, где они найдены, в частности, в комплексах пожара середины III в. н.э. в Танаисе, а также в погребениях и слоях Пантикапея и Горгиппии первой половины – середины III в. н.э. (см. Сорокина 1965, 217–219, рис. 7, 6; 9; Кунина 1997а, 308, 310, № 278–279; Алексеева, Сорокина 2007, 79–80, К.Ф8, рис. 19, табл. 62, 3; Яценко 2007б, 189 с лит., № 104–107, табл. 9). Лучковая подвижная фибула варианта 4 с обмоткой (Volkov, Guguev 1986, pl. 50, 8; Безуглов 2000, 191, рис. 5, 18; Малашев 2000, 223, рис. 4Б, 7; Кропотов 2010, 125, № 493), подтверждает датировку не ранее конца II в. н.э., скорее первой половиной III в. н.э. (Кропотов 2010, 77–80). Датировку подтверждают и фасетированные пряжки из этого комплекса (Volkov, Guguev 1986, pls. 51, 4–5; 57; Малашев 2000, 223, рис. 4Б, 1–6), относящиеся к группе Па, по классификации В.Ю. Малашева, датирующего их первой половиной – серединой III в. н.э. (Малашев 2000, 208, 211).

¹¹¹ Скрипкин 1989, 172–173, рис. 1, 6–14; 176; Малашев 2000, 223, рис. 4А.

дона проточено концентрическими канавками¹¹². На этом фоне выделяется поддон таза из кургана № 6/1983 на ул. Вятской в Ростове-на-Дону, припаянный к тулову сосуда. Он скошен к центру и имеет очень мелкое углубление с валиками, канавками и точкой от фиксации на станке (рис. 11). Общее впечатление – поддон не принадлежал изначально этому тазу. Это подтверждается и наблюдениями автора раскопок, отмечавшего, что полость внутри поддона была вероятно заполнена свинцом, который из-за коррозии прорвал дно таза с внутренней стороны¹¹³. Скорее всего, аналогичную конструкцию имел и поддон таза из кургана № 20/1975 могильника Центральный-IV; судя по рисунку, он высокий, сужающийся книзу. В первой публикации было отмечено, что поддон этого таза утрачен, сохранилась лишь свинцовая шайба его заполнения¹¹⁴. Относительно недавно Б.А. Раев отметил, что согласно «дополнительным исследованиям», имеющийся поддон является результатом доделки взамен изначально, утраченного, а валики и бородки на нижней поверхности имитировали оформление изначально поддона¹¹⁵. Использование свинцовых кружков в качестве заполнения полых поддонов известно – подобным же образом был выполнен поддон бронзовой чаши из склепа кургана в Дарданосе в Троаде¹¹⁶.

Запутанным оказался вопрос с ручками тазов. Р. Петровски, обращая внимание на то, что вопрос о том, существовали ли тазы без ручек или они могли быть утрачены в процессе использования в древности, не был решен, написал следующее: „Unklar bleibt auch, ob Becken ohne Griff existierten oder diese nur nachträglich abhanden gekommen sind. Da in der Literatur diesbezüglich nichts erwähnt wird, aber zugleich ein gestempeltes Becken ohne (erhaltene?) Henkel gibt, habe ich hier eine Variante XV1b abgetrennt“¹¹⁷. Мне кажется, что здесь произошла логическая ошибка. О том, что такие тазы в древности могли существовать без ручек свидетельствуют находки тазов без ручек. Однако это не означает, что эти крупные и довольно тяжелые сосуды диаметром 35–40 см были изготовлены без ручек¹¹⁸. В Помпеях при преобладании находок тазов с ручками известны экземпляры без ручек¹¹⁹, с одной ручкой¹²⁰ и 20 находок отдельных ручек¹²¹. Находки тазов без ручек известны и в провинциях Римской империи¹²².

Еще чаще тазы без ручек или с одной ручкой были найдены в Сарматии. Полностью сохранились лишь пять малых тазов: из погребения № 700/1998 Усть-Альминского некрополя (рис. 4, 1)¹²³, из Чугуно-Крепинки, курган № 2/1984

¹¹² См. Mutz 1972, 90–93, Abb. 219, 224, 228.

¹¹³ Волков 1984, 49.

¹¹⁴ Раев, Науменко 1993, 152.

¹¹⁵ Раев 2013, 169.

¹¹⁶ Sevinç, Treister 2003, 231, no. 66(7), pl. 9, figs. 76–77.

¹¹⁷ Petrovsky 1993, 115. Это высказывание было повторено Б.А. Раевым (2012, 169).

¹¹⁸ Tassinari 1993, 231, no. 10295

¹¹⁹ Tassinari 1993, 221, no. 12672; 224, no. 13195B; 228, no. 892; 231, no. 10295.

¹²⁰ Tassinari 1993, 225, no. 944; 235, no. 7389.

¹²¹ Tassinari 1993, 236–238; tav. LVII–LIX.

¹²² Лутог: Eggers 1966, 102, Nr. 3a, Abb. 56; Lundock 2014, table XIV, K0020. – Мальтон: Eggers 1966, 107, Nr. 56a, Abb. 60; Lundock 2014, table LVII, NYR0031. – Прествик Кар: Eggers 1966, 108, Nr. 65g, Abb. 24, 9; Lundock 2014, table XXIII, NU0025.

¹²³ См. выше прим. 21.

(рис. 12–13)¹²⁴, Тифлисской, курган № 15/1902 (26,5 см, в. 9 см)¹²⁵, погребения № 2 могильника у хут. Городской (дм. 29 см, в. 10,5 см)¹²⁶, из погребения пьяноборской культуры близ д. Ахтиал в бассейне Камы в районе Елабуги, с клеймом *Africanus*, мастерской в Италии или в Галлии, которая работала в эпоху Флавиев, ок. 60–90 гг. н.э. (дм. 30,0 см, в. 10,5 см)¹²⁷.

Полностью утрачены ручки у 10 из 26 – целых или частично фрагментированных тазов: из Константиновки (34,5 см, в. 10,8 см)¹²⁸, Павловки (дм. 30 см, в. 10,75 см)¹²⁹, кургана № 17/1901 у ст. Казанской (дм. 35,8 см, в. 13 см)¹³⁰, кургана № 44/1901 между ст. Казанской и Тифлисской, (дм. 36,0 см, в. 13,7 см)¹³¹, курганов № 9/1902 (дм. 25,0 см, в. 10 см)¹³² и № 17/1902 у ст. Тифлисской (дм. 30,0 см, в. 11 см)¹³³, Кунчукохабля (дм. 40 см, в. 10,5 см)¹³⁴, кургана № 3/1983 Кобяковского могильника (рис. 7–8)¹³⁵, кургана № 20/1985 могильника Новоалександровка-1¹³⁶, кургана № 2/2015 могильника Мокро-Чалтырский-1¹³⁷.

По одной ручке утрачено у 3 тазов: из кургана № 4/1989 могильника Плоский-1¹³⁸, кургана № 3/1991 у ст. Бердия (рис. 1–2)¹³⁹, и кургана № 4/1960 у пос. Олонешты (дм. 29,8, в. 12,0 см)¹⁴⁰.

Не очень понятно была ли утрачена ручка у таза из погребения № 1 кургана № 1 группы 4 у села Вербки (дм. 22,5 см, в. 10 см). На профильных чертежах таза и на фотографии этот таз изображен лишь с одной ручкой, однако на рисунке – вид снизу в книге 2011 г. с двумя ручками и из описания в тексте каталога этой книги следует, что у таза – две ручки¹⁴¹.

В тех случаях, когда поверхность тазов внимательно исследуется, следы припоя утраченных в древности ручек хорошо видны, как, например, на тазе из кургана № 3/1983 Кобяковского могильника (рис. 8, *l. 3*)¹⁴². Вопрос очевидно следует

¹²⁴ См. выше прим. 44.

¹²⁵ Гущина, Засецкая 1994, 58, № 271, табл. 28; Marčenko, Limberis 2008, 279, 349, Nr. 48.2, Taf. 76, 2.

¹²⁶ Сазонов 1992, 248, № 3, рис. 2, 9; Marčenko, Limberis 2008, 279, 376, Nr. 192.4, Taf. 192, 4.

¹²⁷ См. выше прим. 85.

¹²⁸ См. выше прим. 89.

¹²⁹ Супруненко 1994, 65–66, рис. 24–25; Simonenko 2008, 78, Nr. 114.2, Taf. 125; Симоненко 2011, 56, рис. 33; 166, № 1.2.

¹³⁰ Гущина, Засецкая 1994, 45, № 72, табл. 8; Marčenko, Limberis 2008, 279, 347, Nr. 36.2, Taf. 66, 4.

¹³¹ Гущина, Засецкая 1994, 49, № 120, табл. 13; Marčenko, Limberis 2008, 279, 347, Nr. 40.1, Taf. 69, 1.

¹³² Гущина, Засецкая 1994, 55, № 222, табл. 23; Marčenko, Limberis 2008, 279, 348, Nr. 46.1, Taf. 69, 1.

¹³³ Гущина, Засецкая 1994, 59, № 289, табл. 30; Marčenko, Limberis 2008, 279, 349, Nr. 50.1, Taf. 77, 3 (судя по архивным данным была одна ручка)

¹³⁴ Кропоткин 1970, 90, № 769а, Marčenko, Limberis 2008, 279, 356, Nr. 74.3, Taf. 109, 2; Раев 2013, 165, рис. 3, 3; 168–170.

¹³⁵ См. выше прим. 35.

¹³⁶ См. выше прим. 39.

¹³⁷ См. выше прим. 38.

¹³⁸ См. выше прим. 41.

¹³⁹ См. выше прим. 31.

¹⁴⁰ См. выше прим. 21.

¹⁴¹ См. выше прим. 11.

¹⁴² См. выше прим. 35. См. также тазы из Каракоч в турецкой Фракии (Onurkan 1988, 39–40, no. 34, pl. 18b) и Гроново в Польше (Wielowiejski 1985, 283, Nr. 174, Taf. 14).

ставить в другой плоскости – почему такие сосуды часто находят без ручек. Ответ на этот вопрос очевиден. При существенных размерах (диаметр крупных тазов колеблется от 33,5 до 45 см) тазы вмещали довольно большой объем жидкости и с учетом собственного веса были очень тяжелыми. Припаянные, а не приклепанные, ручки становились слабым местом и часто отваливались. Неслучайно довольно часто находят отдельные ручки таких тазов.

У двух тазов сохранились следы ремонта в форме прямоугольных заплаток, приклепанных к корпусу с внутренней стороны, как на тазе из кургана № 3/1983 Кобяковского могильника (рис. 8, 2. 5)¹⁴³. На тазе из кургана № 25/1987 г. могильника Валовый-I с внешней стороны наложены бронзовая и свинцовая заплатки, скрепленные с туловом бронзовыми заклепками. Кроме того, под венчиком на трещину были с двух стороны наложены узкие прямоугольные накладки, скрепленные двумя заклепками (рис. 3, 2)¹⁴⁴. Ремонт бронзовых сосудов при помощи приклепанных заплаток получил широкое распространение в Римской империи, однако, есть основания предполагать, что и кочевники в рассматриваемый период могли подобным образом ремонтировать бронзовую посуду¹⁴⁵.

8. Выводы

Рассмотренные в этой работе римские бронзовые тазы типов Eggers 99–106, преобладающее большинство находок которых происходит из Помпей, относятся к категории сосудов, получивших довольно широкое распространение как в Свободной Германии, так и в образовавшихся в первой половине I в. н.э. римских провинциях Нижней Мезии и Фракии. Находки таких тазов в Иудее, Хадрамауте и Западной Индии, свидетельствуют о том, что такие тазы распространялись и в Восточном Средиземноморье и, вероятно, по морским путям доходили до Южной Азии.

Из 33 находок на территории Восточной Европы, происхождение 32 из которых известно, 26 – целых или частично фрагментированных тазов, а также 7 отдельных находок ручек и их фрагментов. Таким образом, их количество превышает количество находок на территории *Germania magna* (21 экз.) и Фракии (18 или 21 экз.). Обращает на себя внимание также полное отсутствие находок таких тазов или отдельных ручек в античных центрах Северного Причерноморья и их географическую концентрацию в погребениях кочевников на Нижнем Дону и в Прикубанье, которую можно сопоставить лишь с близкой концентрацией находок таких тазов во Фракии.

Тазы рассматриваемых типов начинают поступать в Сарматии не позднее второй половины I в. н.э., при этом они найдены в комплексах, датирующихся от второй половины I до первой половины III в. н.э. Возможно, столь длительное во многих случаях бытование тазов, в частности, по сравнению с Фракией, является дополнительным фактором, объясняющим факт полного или частичного отсутствия ручек и ремонта некоторых тазов, включающего как установку заплаток, так и изготовление новых, кустарно выполненных поддонов, который мог произ-

¹⁴³ См. выше прим. 35

¹⁴⁴ См. выше прим. 32.

¹⁴⁵ Treister 2019a, 317–319; 2019b, 182–183.



Рис. 15. Соотношение высоты и диаметра бронзовых тазов типов Eggers 99–106 из Сарматии и Фракии. Круги – тазы их Сарматии, квадраты – из Фракии. Номера на графике соответствуют номерам карты рис. 14. 11a – Кобыяковский, курган № 3/1983; 20a – Тифлисская, курган № 9/1902; 20b – курган № 15/1902; 20c – курган № 17/1902. Номера тазов из Фракии – см. прим. 20. График, М.Ю. Трейстер, 2019

Fig. 15. The ratio of height and diameter of bronze basins of Eggers types 99–106 from Sarmatia and Thrace. Circles – basins from Sarmatia, squares – basins from Thrace. The numbers on the chart correspond to the numbers of the map fig. 14. 11a – Kobyakovskii, Burial-mound no. 3/1983; 20a – Tiflisskaya, Burial-mound no. 9/1902; 20b – Burial-mound no. 15/1902; 20c – Burial-mound no. 17/1902. The numbers of the basins from Thrace – see text note 20. Chart, Mikhail Treister, 2019

водиться как в мастерских ближайших боспорских центров, прежде всего Танаиса, так и непосредственно кочевниками.

За редкими исключениями в тех случаях, когда известно определение пола погребенных, тазы были найдены в мужских погребениях. Кроме того, в одном случае фрагменты таза были найдены в тризне кургана с женским погребением. Как именно использовали эти тазы сарматы мы не знаем, но вряд ли по их первоначальному назначению, также как и германцы¹⁴⁶. Тем не менее отметим, что в погребениях кочевников Азиатской Сарматии абсолютно преобладали крупные (дм. 33,5–38 см) и очень крупные (40–45 см в диаметре) тазы. При этом среди найденных в Крыму, Северо-Западном Причерноморье и Приднепровье тазов абсолютно преобладали малые тазы диаметром 25–30 см, а в Прикубанье встречались, как крупные, так и мелкие тазы. Наиболее часто тазы были найдены вместе с коваными кувшинами (Blechkanne), реже – с цедилками и черпаками типа Eggers 160 и ковшами.

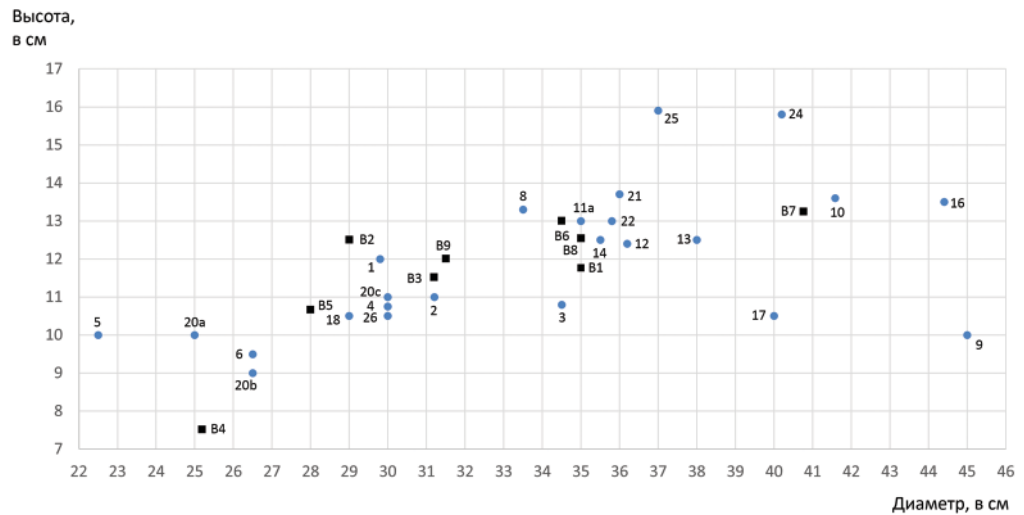
¹⁴⁶ Ср. Schuster 2016, 95–96.

По сравнению с распределением других категорий римской бронзовой посуды, в частности более ранних ковшей первой половины I в. н.э., отметим чрезвычайную редкость находок тазов как в могильниках Юго-Западного Крыма¹⁴⁷, так и в сарматских погребениях Среднего Приднепровья, а также отсутствие их находок в Южном Приуралье и Зауралье.

Приложение 1. Результаты рентгено-флюоресцентного анализа (%) бронзовых тазов. Анализ на спектрометре Brüker (аналитик С.В. Хаврин, 2016).

№ пробы	Инв. №	Происхождение	Cu	As	Sn	Pb	Sb	Ag	Zn	Fe	Ni	Рис.
BR7	АМЗ, 394, А025/8	Кобяковский, курган № 3/1983, погребение № 1	осн.	<0,2	12–15	2–3	–	сл.	–	<0,3	–	7–8
BR10	ЮФУ, б/№	Плоский-I, курган № 4, погребение № 1	осн.	–	2–4	сл.	–	–	–	<0,3	–	
BR34	ЭКМ, 15883/1–2	Горелый-I, курган № 1/2003, погребение № 1	осн.	<0,3	12–15	5–7	сл.	–	–	<0,5	сл.	4, 2; 5

ЛИТЕРАТУРА

- Алексеева, Е.М., Сорокина, Н.П. 2007: *Коллекция стекла античной Горгиии*. М.
- Балановский, А.В., Тихонов, В.В. 2009: Погребение знатной сарматки из курганного могильника «Горелый I». В сб.: *Наша малая Родина: ее история, развитие, проблемы*. Балашов, 8–22.
- Безруков, А.В. 1999: Римская бронзовая посуда на территории Урала, Поволжья и Прикамья. *ПИФК VIII*, 54–61.
- Безуглов, С.И. 2000: Позднесарматские мечи (по материалам Подонья). В сб.: Ю.К. Гугуев (ред.), *Сарматы и их соседи на Дону* (Материалы и исследования по археологии Дона, 1). Ростов-на-Дону, 169–192.
- Безуглов, С.И., Глебов, В.П., Парусимов, И.Н. 2009: *Позднесарматские погребения в устье Дона (курганный могильник Валовый I)*. Ростов-на-Дону.
- Беспалый, Е.И., Беспалая, Н.Е., Раев, Б.А. 2007: *Древнее население Нижнего Дона. Курганный могильник «Валовый I»* (Материалы и исследования по археологии Юга России, 2). Ростов-на-Дону.
- Беспалый, Е.И., Лукьяшко, С.И. 2018: *Древнее население междуречья Дона и Кагальника. Курганный могильник у с. Новоалександровка* (Материалы и исследования по археологии Юга России. Вып. I. Т. 2). Ростов-на-Дону.
- Буюклиев, Х. 1984: Тракийска могила гробница от с. Мъдрец, Старозагорски окръг. *Разкопки и проучвания* 10, 7–33.
- Буюклиев, Х. 1986: *Тракийският могилен некропол при Чаталка, Старозагорски окръг* (Разкопки и проучвания XVI). София.

¹⁴⁷ Помимо рассмотренных в статье тазов из Константиновки и Усть-Альминского могильника укажем также на новую находку таза Eggers 70 в могильнике Опушки: Храпунов, Стоянова 2019а, 324, рис. 3. II, 6; 2019б, 315, рис. 2; Стоянова, Храпунов 2020, 296, рис. 3, 1.

- Внуков, С.Ю. 2016: Еще раз о типологии, эволюции и хронологии светлоглиняных (позднегераклейских) узкогорлых амфор. *РА* 2, 36–47.
- Волков, И.В. 1984: *Отчет о спасательных раскопках курганного могильника на Вятской улице в г. Ростове-на-Дону в 1983 году*. Архив ИА РАН, Р-1, № 9838.
- Волкович, А.М. 1941: К южным связям Прикамья в последние века до и. э. и первые века н.э. *Труды Отдела истории первобытной культуры Государственного Эрмитажа* 1. Л., 219–236.
- Гугуев, В.К. 2018: Два погребения с западными и восточными импортами с территории Кобяковского курганного могильника. В кн.: И.Н. Храпунов (ред.), *Крым в сарматскую эпоху* III. Симферополь, 58–84.
- Гущина, И.И., Засецкая, И.П. 1994: *«Золотое кладбище» римской эпохи в Прикубанье*. СПб.
- Жуглев, К., Калудова, Й. 1963: Могилни находки от с. Садово, Асеновградско. *Археология* 4, 33–39.
- Журавлев, Д.В. 2010: *Краснолаковая керамика Юго-Западного Крыма первых веков н.э. (по материалам позднескифских некрополей Бельбекской долины)* (МАИЭТ. Suppl. 9). Симферополь.
- Илюков, Л.С., Власкин, М.В. 1992: *Сарматы междуречья Сала и Маныча*. Ростов-на-Дону.
- Кат. Стара Загора 1984: Д. Николов, Д. Янков, К. Калчев, Х. Буюклиев. *Античная бронза. Окружной Исторический музей. Стара Загора*. София.
- Копылов, В.П., Коваленко, А.Н. 2016: О формировании элитарной культуры у племен среднесарматского времени. В сб.: С.И. Лукьяшко (ред.), *Античная цивилизация и варварский мир Понто-Каспийского региона. Материалы Всероссийской научной конференции с международным участием, посвященной 70-летию юбилею Б.А. Раева*. Кагальник, 20–21 октября 2016 г. Ростов-на-Дону, 125–130.
- Кривошеев, М.В. 2014: Импортная металлическая посуда как маркер знатных погребений позднесарматского времени. В сб.: Л.Т. Яблонский, Н.С. Савельев (ред.), *Сарматы и внешний мир: Материалы VIII Международной научной конференции «Проблемы сарматской археологии и истории»*. Уфимский археологический вестник 14. Уфа, 105–112.
- Кропоткин, В.В. 1970: *Римские импортные изделия в Восточной Европе (II в. до н.э. – V в. н.э.)* (САИ Д1-27). М.
- Кропотов, В.В. 2010: *Фибулы сарматской эпохи*. Киев.
- Кунина, Н.З. 1997а: *Античное стекло в собрании Эрмитажа*. СПб.
- Курчатов, С., Бубулич, В. 2003: «Сарматское погребение из кургана у с. Олонешты» – 40 лет спустя. В сб.: Е. Сава (ред.), *Взаимодействие культур и хронология Северо-Понтийского региона*. Кишинёв, 285–312.
- Лазаров, Л., Митков, Н. 1993: Гробни находки от могила при с. Тутраканци, Провадийско. *Известия Народния музей – Варна*, 29 (44), 64–80.
- Малашев, В.Ю. 2000: Периодизация ременных гарнитур позднесарматского времени. В сб.: Ю.К. Гугуев (ред.), *Сарматы и их соседи на Дону* (Материалы и исследования по археологии Дона, 1). Ростов-на-Дону, 194–232.
- Мелокова, А.И. 1962: Сарматское погребение из кургана у с. Олонешты. *СА* 1, 195–208.
- Мордвинцева, В.И., Сергацков, И.В. 1995: Богатое сарматское погребение у станции Бердия. *РА* 4, 114–124.
- Орлов, К.К., Скорый, С.А. 1989: Комплекс с бронзовым посудом римского часу с поховання в Центральному Криму. *Археология* 2, 63–74.
- Прохорова, Т.А., Гугуев, В.К. 1992: Богатое сарматское погребение в кургане 10 Кобяковского могильника. *СА* 1, 142–161.

- Пуздровский, А.Е. 2007: *Крымская Скифия. II в. до н.э. – III в. н.э. Погребальные памятники*. Симферополь.
- Раев, Б.А. 2013: Комплекс из кургана у аула Кончукохабль: взгляд через 50 лет. *Археологический сборник Государственного Эрмитажа* 39, 162–184.
- Раев, Б.А., Науменко, С.А. 1993: Погребение с римскими импортами в Ростовской области. В сб.: Б.А. Раев (ред.), *Скифия и Боспор (материалы конференции памяти академика М.И. Ростовцева)*. Новочеркасск, 151–160, 183–187.
- Сазонов, А.А. 1992: Могильник первых веков нашей эры близ хутора Городского. В сб.: Д.Х. Меркулов (ред.), *Вопросы археологии Адыгеи*. Майкоп, 244–274.
- Сергацков, И.В. 1994: Сарматы Волго-Донских степей и Рим в первых веках нашей эры. В сб.: Д.М. Туган-Барановский (ред.), *Проблемы всеобщей истории. Материалы научной конференции. Волгоград, сентябрь 1993*. Волгоград, 19–29.
- Сергацков, И.В. 2000: *Сарматские курганы на Иловле*. Волгоград.
- Сергацков, И.В. 2004: К хронологии среднесарматской культуры Нижнего Поволжья. В сб.: Б.А. Раев (ред.), *Сарматские культуры Евразии: Проблемы региональной хронологии. Доклады к 5 международной конференции «Проблемы сарматской археологии и истории»*. Краснодар, 107–116.
- Сергацков, И.В. 2009: *Сарматские погребения близ станции Бердия на Иловле*. В сб.: Н.А. Макаров (ред.), *Археологические открытия. 1991–2004. Европейская Россия*. М., 235–244.
- Симоненко, А.В. 2011: *Римский импорт у сарматов Северного Причерноморья*. СПб.
- Скрипкин, А.С. 1989: Погребальный комплекс с уздечным набором из Котлубани и некоторые вопросы этнической истории сарматов. *СА* 4, 172–181.
- Скрипкин А.С. (ред.) 2013: *Археологическое наследие Волгоградской области. К 100-летию Волгоградского областного краеведческого музея*. Волгоград.
- Сорокина, Н.П. 1965: Стекланные сосуды из Танаиса. *Древности Нижнего Дона* (МИА 127). М., 202–255.
- Стоянова, А.А., Храпунов, И.Н. 2020: Римские импорты из Опушкинского могильника в Крыму. *Археологическое наследие* 1(3), 294–303.
- Супруненко, А.Б. 1994: *Курганы Нижнего Поворскля*. М.–Полтава.
- Трейстер, М.Ю. 2018а: Vlechkanne. Медные кованые кувшины первых веков н.э. в Северном Причерноморье и Сарматии. *ДБ* 22, 216–238.
- Трейстер, М.Ю. 2018б: Персонификация Африки на атташах ручек амфоры из Нижнего Подонья (о римских бронзовых амфорах в Сарматии). *ПИФК* 3, 10–30.
- Трейстер, М.Ю. 2019: Бронзовые сосуды из тризны Кобяковского кургана № 10/1987. *Вестник Танаиса*. Вып. 5. Том 2. Ростов-на-Дону, 146–159.
- Труфанов, А.А. 2009: Хронология могильников Предгорного Крыма I в. до н.э. – III в. н.э. *Stratum plus* 4 (2005–2009), 117–328.
- Храпунов, И.Н., Стоянова, А.А. 2019а: Исследование могильника Опушки в 2018 г. *История и археология Крыма* XI, 323–328.
- Храпунов, И.Н., Стоянова, А.А. 2019б: Погребение с римскими импортами из могильника Опушки. В сб.: Д.А. Костромичев (ред.), *Античные реликвии Херсонеса: открытия, находки, теории. Материалы международной научной конференции, Севастополь, 17–19 сентября 2019 года*. Севастополь, 314–319.
- Шелов, Д.Б. 1965: Итальяские и западноримские изделия в торговле Танаиса первых веков н.э. *Acta archaeologica Academiae scientiarum hungaricae* XXV, 251–274.
- Яценко, Е.Г. 2007: Стекланные сосуды римского и позднеантичного времени из Танаиса (по материалам из раскопа XIX, исследования 1993–2000 гг.). *Вестник Танаиса* 2, 173–210.
- Andreae, B. 2003: *Antike Bildmosaiken*. Mainz.

- Bârcă, V. 2009: Câteva considerații privind vasele metalice de import din mediul sarmatic nord-pontic / A few remarks on the import metal ware within the north-pontic sarmatian environment. In: O. Țentea, I.C. Opreș (eds.), *Near and Beyond the Roman Frontier. Proceedings of a Colloquium held in Târgoviște, 16–17 October 2008* (Supplementum Cercetări Arheologice, XVI). București, 85–124.
- Bene, Z., Istvánovits, E., Kulesár, V. 2016: Some characteristic Types of Roman Imports in Sarmatian Barbaricum in the Carpathian Basin (Caskets decorated with Bronze Mounts, Bronze Vessels, Mirrors). In: *Archäologie zwischen Römern und Barbaren*, 743–760.
- Beninger, E. 1931: Der Wandalenfund von Czéke-Cejkov. *Annalen des Naturhistorischen Museums in Wien* 45, 183–224.
- Berke, S. 1990: *Römische Bronzegefäße und Terra Sigillata in der Germania libera* (Boreas Beih. 17). Münster.
- Bespaly, E.I. 1986: Barrows with Roman Imports excavated by the Expedition of the Azov Regional Museum in 1979–84. In: *Roman Imports*, 75–78.
- Bienert, B. 2007: *Die römischen Bronzegefäße im Rheinischen Landesmuseum Trier*. Trier.
- Bigwood, J.M. 1993: Ctesias' parrot. *Classical Quarterly* 43, 321–327.
- den Boesterd, M.P.H. 1956: *The Bronze Vessels* (Description of the Collection in the Rijksmuseum G.M. Kam at Nijmegen. V.). Nijmegen.
- Bojkova, A. 1997: Burial Mound near Kotcherinovo in the Valley of Upper Strouma. *Archaeology in Bulgaria*. Vol. 1. No. 1, 67–76.
- Breton, J.-F. Bâfaqîh, M.A. 1993: *Trésors du Wâdî Dura' (République du Yemen). Fouilles franco-yéménites de la nécropole de Hajar am-Dhabyya* (Institute français d'archéologie du Proche-Orient; Bibliothèque archéologique et historique. Vol. 141). Paris.
- Eggers, H.J. 1951: *Der römische Import im freien Germanien* (Atlas der Urgeschichte, 1). Hamburg.
- Eggers, H.J. 1966: Römische Bronzegefäße in Britannien. *JbRGZM* 13, 67–164.
- Erdrich, M. 2001: *Rom und die Barbaren* (Römisch-Germanische Forschungen 58). Mainz.
- Faider-Feytmans, G. 1979: *Les bronzes romains de Belgique*. Mainz.
- Fodor, I. 1990: Spätkaiserzeitlicher bronzener Gefäßhenkel aus Hajdúdorog. *Folia archaeologica* 41, 53–60.
- Gorecki, J. 1993: Metallgefäße und -objekte aus der Villa des N. Popidius Florus (Boscovale) im J. Paul Getty Museum, Malibu, Kalifornien. In: J. Arce, F. Burkhalter (eds.), *Bronces y religion romana (Actas del XI Congreso Internacional de Bronces antiguos, Madrid, mayo-junio 1990)*. Madrid, 229–246.
- Guguev, V.K. 1986: The Burials in the Kobyakovo Barrow-Cemetery. In: *Roman Imports*, 71–72.
- Holliger, Ch., Holliger, C. 1985: Bronzegefäße aus Vindonissa. Teil 2. *Jahresbericht. Gesellschaft Pro Vindonissa*, 5–44.
- Hrnčiarik, E. 2013: *Römisches Kulturgut in der Slowakei. Herstellung, Funktion, und Export römischer Manufakturzeugnisse aus den Provinzen in der Slowakei* (Universitätsforschungen zur Prähistorischen Archäologie 222). Bonn.
- Ignatov, V., Gospodinov, K. 2013: Eine reiche Bestattung eines thrakischen Aristokraten aus dem 1. Jh. n. Chr. bei Karanovo, Kreis Nova Zagora, Südbulgarien. *Archaeologia bulgarica* XVII.1, 27–48.
- Kapeller, A. 2003: La vaisselle en bronze d'Avenches / Aventicum. *ProAventico* 45, 83–147.
- Karasová, Z. 1998: *Die römischen Bronzegefäße in Böhmen* (Fontes Archaeologici Pragenses 22). Praga.
- Kat. Berlin 2011: R. Grüßinger, V. Kästner, A. Scholl. *Pergamon. Panorama der antiken Metropole. Begleitbuch zur Ausstellung*. Berlin.
- Kat. Heidelberg 1999: T. Werner (Hrsg.), *Unbekannte Krim. Archäologische Schätze aus drei Jahrtausenden*. Heidelberg.

- Kielau, S. 2004: Das Taubenmosaik aus der Villa Hadriana und seine Beziehungen zu Pergamon. Neue Beobachtungen. *Istanbuler Mitteilungen* 54, 491–505.
- Kinzelbach, R. 1997: Vögel in römischer Zeit. *Beiträge zur Archäozoologie und Prähistorischen Anthropologie* 1, 30–41.
- Kohlert-Németh, M. 1990: *Römische Bronzen II aus Nida-Heddernheim. Fundsachen aus dem Hausrat. Auswahlkatalog* (Archäologische Reihe 14). Frankfurt am Main.
- Koster, A. 1997: *The Bronze Vessels, 2. 2. Acquisitions, 1954–1996* (including vessels of pewter and iron) (Description of the Collections in the Provinciaal Museum G.M. Kam at Nijmegen 13). Nijmegen.
- Kraskovská, L. 1959: Hroby z doby rímskej v Zohore. *Slovenská archeológia* VII.1, 99–143.
- Kraskovská, L. 1978: *Roman Bronze Vessels from Slovakia* (BAR Suppl. Ser. 44). Oxford.
- Kunow, J. 1983: *Der römische Import in der Germania libera bis zu den Markomannenkriegen. Studien zu Bronze- und Glasgefäßen* (Göttinger Schriften zur Vor- und Frühgeschichte, Band 21). Neumünster.
- Lewis, S., Llewellyn-Jones, L. 2018: *The Culture of Animals in Antiquity: A Sourcebook with Commentaries*. New York.
- Löhr, H. 2008: Metal Vessels and Furniture. In: A. Furtwängler, I. Gagoshidze, H. Löhr, N. Ludwig (eds.), *Iberia and Rome. The Excavations of the Palace at Dedoplist Gora and the Roman Military Influence in the Caucasian Kingdom of Iberia*. Langenweißbach, 155–164.
- Luik, M. 2016: Buntmetallgefäße der mittleren Kaiserzeit zwischen Rhein und Pyrenäen. Ein Forschungsüberblick. In: *Archäologie zwischen Römern und Barbaren*, 215–228.
- Lund Hansen, U. 1987: Römischer Import im Norden. *Warenaustausch zwischen dem Römischen Reich und dem freien Germanien* (Nordiske Fortidsminder, B/10). København.
- Lundock, J.R. 2014: *A Study of the Deposition and Distribution of Copper Alloy Vessels in Roman Britain*. Thesis by Jason Lundock for King's College London in completion of degree Doctor of Philosophy in Classics Research. London.
- Marazov, I., Kabakchieva, G., Lazov, G., Shalganova, T. 2005: *Vassil Bojkov Collection*. Sofia.
- Marčenko, I.I., Limberis, N.J. 2008: Römische Importe in sarmatischen und maiotischen Denkmälern des Kubangebotes. In: A. Simonenko, I.I. Marčenko, N.J. Limberis. *Römische Importe in sarmatischen und maiotischen Gräbern* (Archäologie in Eurasien. 25). Mainz, 267–400.
- MustaŃa, S. 2017: *The Roman Metal Vessels from Dacia Porolissensis* (Patrimonium Archaeologicum Transylvanicum, 12). Cluj-Napoca.
- Mutz, A. 1972: *Die Kunst des Metalledens bei den Römern. Interpretationen antiker Arbeitsverfahren auf Grund von Werkspuren*. Stuttgart.
- Nenova-Merdjanova, R. 2011: Production and Consumption of Bronzework in Roman Thrace. In: I.P. Haynes (ed.), *Early Roman Thrace: New Evidence from Bulgaria* (Journal of Roman Archaeology Supplementary Series, 82). Portsmouth, 115–134.
- Oettel, A. 1991: *Bronzen aus Boscoreale in Berlin*. Berlin.
- Onurkan, S. 1988: *Doęu Trakya tümüüsleri maden eserleri. Istanbul arkeoloji müzelerindeki Trakya toplu bulluntulari*. Ankara.
- Petrovszky, R. 1993: *Studien zu römischen Bronzegefäßen mit Meisterstempeln* (Kölner Studien zur Archäologie der Römischen Provinzen, 1). Buch am Erlbach.
- Popa, A. 2010: Einige Bemerkungen zu den provinzial-römischen Gefäßen aus dem kaiserzeitlichen Grabkomplex von Olăneşti in der Republik Moldau. In: S. MusteaŃa, A. Popa, J.P. Abraham (ed.), *Arheologia între ştiinŃa, politică şi economia de piaŃa*. Chişinău, 58–84.
- Popa, A. 2016b: Bronzenes Wasch- und Badegeschirr am Rande der römischen Welt: Überlegungen zu einer Gruppe römischer Bronzegefäße jenseits der Provinzgrenzen Dacia und Moesia Inferior. In: *Archäologie zwischen Römern und Barbaren*, 423–432.
- De Puma, R.D. 1991: The Roman Bronzes from Kolhapur. In: V. Begley, R.D. De Puma (eds.), *Rome and India. The Ancient Sea Trade*. Madison, 84–112.

- Puzdrovskij, A. 2013: Ust'-Al'ma: Die Siedlung und Nekropole. In: *Kat. Bonn* 2013, 290–323.
- Radnóti, A. 1938: *Die römischen Bronzegefäße von Pannonien* (Dissertationes Pannonicae, II/6). Budapest.
- Raev, B.A. 1977: Die Bronzegefäße der römischen Kaiserzeit in Thrakien und Mösien. *Ber.RGK* 58.II, 605–643.
- Raev, B.A. 1979: Metal Vessels from “Hohlač” (Novocherkassk). In: *Bronzes hellénistiques et romains. Tradition et renouveau. Actes du Ve Colloque international sur les bronzes antiques, Lausanne, 8–13 mai 1978* (Cahiers d'archéologie romande 17). Lausanne, 235–240.
- Raev, B.A. 1986: *Roman Imports in the Lower Don Basin* (BAR Intern. ser. 278). Oxford.
- Schelov, D.B. 1982: Römische Bronzegefäße in Osteuropa. *Eirene* 18, 61–76.
- Schuster, J. 2010: *Lübsow – Älterkaiserzeitliche Fürstengräber im nördlichen Mitteleuropa* (Bonner Beiträge zur Vor- und Frühgeschichtlichen Archäologie 12). Bonn.
- Schuster, J. 2016: Die Gräber von Lübsow (Lubieszewo) – Anmerkungen zu älterkaiserzeitlichen Prunkbestattungen und zum römischen Import. In: *Archäologie zwischen Römern und Barbaren*, 93–106.
- Sedlmayer, H. 1999: *Die römischen Bronzegefäße in Noricum* (Monographies Instrumentum, 10). Montagnac.
- Sergackov, I.V. 1994: The Sarmatians of Volga-Don Steppes and Rome in the First Centuries AD. In: B. Genito (ed.), *The Archaeology of the Steppes. Methods and Strategies. Papers from the International Symposium held in Naples 9–12 November 1992* (Istituto Universitario Orientale, Dipartimento di studi asiatici, series Minor XLIV). Napoli, 263–277.
- Sevinç, N., Treister, M. 2003: Metalwork from the Dardanos Tumulus. *Studia Troica* 13, 215–260.
- Simonenko, A.V. 2008: Römische Importe in sarmatischen Denkmälern des nördlichen Schwarzmeergebietes. In: A. Simonenko, I.I. Marčenko, N.J. Limberis, *Römische Importe in sarmatischen und maiotischen Gräbern* (Archäologie in Eurasien 25). Mainz, 1–264.
- Stefanelli, L.P.B. 1990: *Il bronzo dei Romani*. Roma.
- Tammisto, A. 1997: *Birds in Mosaics: A Study on the Representation of Birds in Hellenistic and Romano-Campanian Tesselated Mosaics to the Early Augustan Age* (Acta Instituti Romani Finlandiae 18). Rome.
- Tassinari, S. 1993: *Il vasellame bronzeo di Pompei*. Roma.
- Toynbee, J.M.C. 1973: *Animals in Roman Life and Art*. London.
- Treister, M. 2019a: Second-Hand for the Barbarians? Greek and Roman Metalware with the Signs of Repair from the Nomadic burials of Scythia and Sarmatia. In: V. Cojocaru, L. Ruscu, T. Castelli, A.-I. Pázsint (eds.), *Advances in Ancient Black Sea Studies: Historiography, Archaeology and Religion. The Proceedings of the International Symposium, Constanța, August 20-24, 2018* (Pontica et Mediterranea VIII). Cluj-Napoca, 313–345.
- Treister, M. 2019b: Roman bronze vessels with signs of repair from Sarmatia. In: P. Baas (ed.), *Proceedings of the XXth International Congress on Ancient Bronzes. Tübingen, 17.-21.04.2018* (BAR S 2958). Oxford, 177–187.
- Veličko, E. 2013: Das sarmatische Grab von Čuguno-Krepinka. In: LVR – Landesmuseum Bonn (Hrsg.), *Die Krim. Goldene Insel im Schwarzen Meer. Griechen – Skythen – Goten*. Bonn, 418–423.
- Volkov, I.V., Guguev, Yu.K. 1986: A Late Sarmatian Burial in Rostov-on-Don. In: *Roman Imports*, 73–74.
- Wielowiejski, J. 1985: Die spätkeltischen und römischen Bronzegefäße in Polen. *Ber.RGK* 66, 123–320.
- Yadin, Y. 1963: *The Finds from the Bar Kokhba Period in the Cave of Letters. Metal Utensils* (Judean Desert Studies 1). Jerusalem.

REFERENCES

- Alekseeva, E.M., Sorokina, N.P. 2007: *Kollektsiya stekla antichnoy Gorgippii* [The Collection of Glass of Ancient Gorgippia]. Moscow.
- Andreae, B. 2003: *Antike Bildmosaiken*. Mainz.
- Balanovskiy, A.V., Tikhonov, V.V. 2009: Pogrebenie znatnoj sarmatki iz kurgannogo mogil'nika «Gorelyy I» [A Burial of a Noble Sarmatian Woman from the Kurgan Necropolis "Gorelyy I"]. In: *Nasha malaya Rodina: eye istoriya, razvitie, problemy* [Our Small Motherland: Its History, Development, Problems]. Balashov, 8–22.
- Bârcă, V. 2009: Câteva considerații privind vasele metalice de import din mediul sarmatic nord-pontic / A few remarks on the import metal ware within the north-pontic sarmatian environment. In: O. Țentea, I.C. Opreș (eds.), *Near and Beyond the Roman Frontier. Proceedings of a Colloquium held in Târgoviște, 16–17 October 2008* (Supplementum Cercetări Arheologice, XVI). București, 85–124.
- Bene, Z., Istvánovits, E., Kulcsár, V. 2016: Some characteristic Types of Roman Imports in Sarmatian Barbaricum in the Carpathian Basin (Caskets decorated with Bronze Mounts, Bronze Vessels, Mirrors). In: *Archäologie zwischen Römern und Barbaren*, 743–760.
- Beninger, E. 1931: Der Wandalfund von Czéke-Cejkov. *Annalen des Naturhistorischen Museums in Wien* 45, 183–224.
- Berke, S. 1990: *Römische Bronzegefäße und Terra Sigillata in der Germania libera* (Boreas Beih. 17). Münster.
- Bespalyy, E.I. 1986: Barrows with Roman Imports excavated by the Expedition of the Azov Regional Museum in 1979–84. In: *Roman Imports*, 75–78.
- Bespalyy, E.I., Luk'yashko, S.I. 2018: *Drevnee naselenie mezhdu rech'ya Dona i Kagal'nika. Kurgannyi mogil'nik u s. Novoaleksandrovka* [The Ancient Population of the Interfluvium of Don and Kagal'nik. The Kurgan Necropolis near the Village of Novoaleksandrovka] (Materialy i issledovaniya po arkheologii Yuga Rossii [Materials and Investigations in the Archaeology of South Russia]. Iss. I. Vol. 2). Rostov-on-Don.
- Bespalyy, E.I., Bepalaya, N.E., Raev, B.A. 2007: *Drevnee naselenie Nizhnego Dona. Kurgannyi mogil'nik "Valovyy I"* [The Ancient Population of the Lower Don. The Kurgan Necropolis "Valovyy I"] (Materialy i issledovaniya po arkheologii Yuga Rossii [Materials and Investigations in the Archaeology of South Russia] 2). Rostov-on-Don.
- Bezrukov, A.V. 1999: Rimskaya bronzovaya posuda na territorii Urala, Povolzh'ya i Prikam'ya [Roman Bronze ware in the Territory of the Urals, Volga and Kama Basins]. *Problemy istorii, filologii, kul'tury* [Journal of Historical, Philological and Cultural Studies] VIII, 54–61.
- Bezuglov, S.I. 2000: Pozdnesarmatskie mechi (po materialam Podon'ya) [Late Sarmatian Swords (after the Materials from the Don Area)]. In: Yu.K. Guguev (ed.), *Sarmaty i ikh sosedi na Donu* [The Sarmatians and their Neighbors in the Don Area] (Materialy i issledovaniya po arkheologii Dona [Materials and Investigations in the Archaeology of the Don Area] 1). Rostov-on-Don, 169–192.
- Bezuglov, S.I., Glebov, V.P., Parusimov, I.N. 2009: *Pozdnesarmatskie pogrebeniya v ust'e Dona (kurgannyi mogil'nik Valovyy I)* [Late Sarmatian Burials in the Estuary of Don (the Kurgan Necropolis Valovyy I)]. Rostov-on-Don.
- Bienert, B. 2007: *Die römischen Bronzegefäße im Rheinischen Landesmuseum Trier*. Trier.
- Bigwood, J.M. 1993: Ctesias' parrot. *Classical Quarterly* 43, 321–327.
- Bojkova, A. 1997: Burial Mound near Kotcherinovo in the Valley of Upper Strouma. *Archaeology in Bulgaria*. Vol. 1. No. 1, 67–76.
- Breton, J.-F. Bâfaqih, M.A. 1993: *Trésors du Wâdi Dura' (République du Yémen). Fouilles franco-yéménites de la nécropole de Hajar am-Dhabiyya* (Institute français d'archéologie du Proche-Orient; Bibliothèque archéologique et historique. Vol. 141). Paris.

- Buyukliev, Kh. 1984: Trakiiska mogilna grobnitsa ot s. Mydrets, Starozagorski okryg [The Thracian Tumulus Tomb near the Village of Mydrets]. *Razkopki i prouchvaniya [Fouilles et recherches]* 10, Sofia, 7–33.
- Buyukliev, Kh. 1986: *Trakiiskiyat mogilen nekropol pri Chatalka, Starozagorski okryg* [The Thracian Kurgan Necropolis near Chatalka, Stara Zagora Region]. (Razkopki i prouchvaniya [Fouilles et recherches] XVI). Sofia.
- Cat. Stara Zagora 1984: D. Nikolov, D. Yankov, K. Kalchev, Kh. Buyukliev. *Antichnaya bronza. Okruznoi Istoricheskii muzei. Stara Zagora* [Ancient Bronzes. Regional Historical Museum. Stara Zagora]. Sofia.
- De Puma, R.D. 1991: The Roman Bronzes from Kolhapur. In: V. Begley, R.D. De Puma (eds.), *Rome and India. The Ancient Sea Trade*. Madison, 84–112.
- den Boesterd, M.P.H. 1956: *The Bronze Vessels* (Description of the Collection in the Rijksmuseum G.M. Kam at Nijmegen. V.). Nijmegen.
- Eggers, H.J. 1951: *Der römische Import im freien Germanien* (Atlas der Urgeschichte 1). Hamburg.
- Eggers, H.J. 1966: Römische Bronzegefäße in Britannien. *JbRGZM* 13, 67–164.
- Erdrich, M. 2001: *Rom und die Barbaren* (Römisch-Germanische Forschungen 58). Mainz.
- Faider-Feytmans, G. 1979: *Les bronzes romains de Belgique*. Mainz.
- Fodor, I. 1990: Spätkaiserzeitlicher bronzener Gefäßhenkel aus Hajdúdorog. *Folia archaeologica* 41, 53–60.
- Gorecki, J. 1993: Metallgefäße und -objekte aus der Villa des N. Popidius Florus (Boscovale) im J. Paul Getty Museum, Malibu, Kalifornien. In: J. Arce, F. Burkhalter (eds.), *Bronces y religion romana (Actas del XI Congreso Internacional de Bronces antiguos, Madrid, mayo-junio 1990)*. Madrid, 229–246.
- Guguev, V.K. 1986: The Burials in the Kobayakovo Barrow-Cemetery. In: *Roman Imports*, 71–72.
- Guguev, V.K. 2018: Dva pogrebeniya s zapadnymi i vostochnymi importami s territorii Kobayakovskogo kurgannogo mogil'nika [Two Burials with Western and Eastern Imports from the territory of the Kobayakovo Kurgan Necropolis]. In: I.N. Khrapunov (ed.), *Krym v sarmatskuyu epokhu [The Crimea in the Sarmatian Period]* III. Simferopol, 58–84.
- Gushchina, I.I., Zasetkaya, I.P. 1994: «Zolotoe kladbishche» rimskoi epokhi v Prikuban'e [The „Golden Cemetery“ of the Roman Period in the Kuban Area]. Saint Petersburg.
- Holliger, Ch., Holliger, C. 1985: Bronzegefäße aus Vindonissa. Teil 2. *Jahresbericht. Gesellschaft Pro Vindonissa*, 5–44.
- Hrnčiarik, E. 2013: *Römisches Kulturgut in der Slowakei. Herstellung, Funktion, und Export römischer Manufakturzeugnisse aus den Provinzen in der Slowakei* (Universitätsforschungen zur Prähistorischen Archäologie 222). Bonn.
- Ignatov, V., Gospodinov, K. 2013: Eine reiche Bestattung eines thrakischen Aristokraten aus dem 1. Jh. n. Chr. bei Karanovo, Kreis Nova Zagora, Südbulgarien. *Archaeologia bulgarica* XVII.1, 27–48.
- Ilyukov, L.S., Vlaskin, M.V. 1992: *Sarmaty mezhdu rech'ya Sala i Manycha [The Sarmatians of the Interfluvium of Sal and Manych Rivers]*. Rostov-on-Don.
- Kapeller, A. 2003: La vaisselle en bronze d'Avenches / Aventicum. *ProAventico* 45, 83–147.
- Karasová, Z. 1998: *Die römischen Bronzegefäße in Böhmen* (Fontes Archaeologici Pragenses 22). Praga.
- Kat. Berlin 2011: R. Grüßinger, V. Kästner, A. Scholl. *Pergamon. Panorama der antiken Metropole. Begleitbuch zur Ausstellung*. Berlin.
- Kat. Heidelberg 1999: T. Werner (Hrsg.), *Unbekannte Krim. Archäologische Schätze aus drei Jahrtausenden*. Heidelberg.
- Khrapunov, I.N., Stoyanova, A.A. 2019a: Issledovanie mogil'nika Opushki v 2018 g. [Investigations of Opushki Necropolis in 2018]. *Istoriya i arheologiya Kryma [History and Archaeology of the Crimea]* XI, 323–328.

- Khrapunov, I.N., Stoyanova, A.A. 2019b: Pogrebenie s rimskimi importami iz mogil'nika Opushki [A Burial with Roman Imports from Opushki Necropolis]. In: D.A. Kostromichev (ed.), *Antichnye relikvii Khersonesa: otkrytiya, nakhodki, teorii. Materialy mezhdunarodnoy nauchnoy konferentsii, Sevastopol', 17–19 sentyabrya 2019 goda* [Classical Relics of Chersonesos: Discoveries, Finds, Theories. Materials of the International Conference. Sevastopol, 17–27 September 2019]. Sevastopol, 314–319.
- Kielau, S. 2004: Das Taubenmosaik aus der Villa Hadriana und seine Beziehungen zu Pergamon. Neue Beobachtungen. *Istanbuler Mitteilungen* 54, 491–505.
- Kinzelbach, R. 1997: Vögel in römischer Zeit. *Beiträge zur Archäozoologie und Prähistorischen Anthropologie* 1, 30–41.
- Kohlert-Németh, M. 1990: *Römische Bronzen II aus Nida-Hedderheim. Fundsachen aus dem Hausrat. Auswahlkatalog* (Archäologische Reihe 14). Frankfurt am Main.
- Kopylov, V.P., Kovalenko, A.N. 2016: O formirovaniy elitarnoy kul'tury u plemen srednesarmatskogo vremeni [On the Formation of the Elitist Culture of the Tribes of the Middle Sarmatian Period]. In: S.I. Lukyasho (ed.), *Antichnaya tsivilizatsiya i varvarkii mir Ponto-Kaspiiskogo regiona. Materialy Vserossiiskoy nauchnoy konferentsii s mezhdunarodnym uchastiem, posvyashchennoy 70-letnemu yubileyu B.A. Raeva. Kagal'nik, 20–21 oktyabrya 2016 g.* [The Ancient Civilization and the Barbarian World of the Pontic-Caspian Region. Materials of the All-Russian with International Participation Conference dedicated to 70-th Anniversary of B.A. Raev. Kagal'nik, 20–21 October 2016]. Rostov-on-Don, 125–130.
- Koster, A. 1997: *The Bronze Vessels, 2. 2. Acquisitions, 1954–1996* (including vessels of pewter and iron) (Description of the Collections in the Provinciaal Museum G.M. Kam at Nijmegen 13). Nijmegen.
- Kraskovská, L. 1959: Hroby z doby rímskej v Zohore. *Slovenská archeológia* VII.1, 99–143.
- Kraskovská, L. 1978: *Roman Bronze Vessels from Slovakia* (BAR Suppl. Ser. 44). Oxford.
- Krivosheev, M.V. 2014: Importnaya metallichesкая posuda kak marker znatnykh pogrebeniy pozdnesarmatskogo vremeni [Imported Metalware as a Marker of the Elite Burials of the Late Sarmatian Period]. In: L.T. Yablonskii, N.S. Savelev (eds.), *Sarmaty i vneshniy mir: Materialy VIII Mezhdunarodnoy nauchnoy konferentsii «Problemy sarmatskoy arkheologii i istorii»* [The Sarmatians and the Outside World: The Materials of the VIII International Conference “The Problems of the Sarmatian Archaeology and History”] (Ufimskiy arkheologicheskii vestnik [Ufa Archaeological Herald] 14). Ufa, 105–112.
- Kropotkin, V.V. 1970: *Rimskie importnye izdeliya v Vostochnoy Evrope (II v. do n.e. – V v. n.e.)* [Roman Imports in the Eastern Europe (2nd Century BC – 5th Century AD)] (Svod arkheologicheskikh istochnikov [Corpus of Archaeological Sources]. – D1-27). Moscow.
- Kropotov, V.V. 2010: *Fibuly sarmatskoy epokhi* [The Fibulas of the Sarmatian Period]. Kiev.
- Kunina, N.Z. 1997: *Antichnoe steklo v sobranii Ermitazha* [The Ancient Glass from the Collection of the Hermitage]. Saint Petersburg.
- Kunow, J. 1983: *Der römische Import in der Germania libera bis zu den Markomannenkriegen. Studien zu Bronze- und Glasgefäßen* (Göttinger Schriften zur Vor- und Frühgeschichte, Band 21). Neumünster.
- Kurchatov, S., Bubulich, V. 2003: «Sarmatskoe pogrebenie iz kurgana u s. Oloneshty» – 40 let spustya [“Sarmatian Burial from the Kurgan near the Village of Oloneshty” – 40 Years Later]. In: E. Sava (ed.), *Vzaimodeistvie kul'tur i khronologiya Severo-Pontiiskogo regiona* [The Interaction of Cultures and the Chronology of the North Pontic Region]. Kishinev, 285–312.
- Lazarov, L., Mitkov, N. 1993: Grobni nakhodki ot mogila pri s. Tutrakantsi, Provadiisko [The Grave Finds from the Kurgan near the Village of Tutrakantsi, Provadiya Region]. Известия на Народния музей Варна [Bulletin du musée national du Varna] 29 (44), 64–80.
- Lewis, S., Llewellyn-Jones, L. 2018: *The Culture of Animals in Antiquity: A Sourcebook with Commentaries*. New York.

- Löhr, H. 2008: Metal Vessels and Furniture. In: A. Furtwängler, I. Gagoshidze, H. Löhr, N. Ludwig (eds.), *Iberia and Rome. The Excavations of the Palace at Dedoplis Gora and the Roman Military Influence in the Caucasian Kingdom of Iberia*. Langenweißbach, 155–164.
- Luik, M. 2016: Buntmetallgefäße der mittleren Kaiserzeit zwischen Rhein und Pyrenäen. Ein Forschungsüberblick. In: *Archäologie zwischen Römern und Barbaren*, 215–228.
- Lund Hansen, U. 1987: Römischer Import *im Norden. Warenaustausch zwischen dem Römischen Reich und dem freien Germanien* (Nordiske Fortidsminder, B/10). København.
- Lundock, J.R. 2014: *A Study of the Deposition and Distribution of Copper Alloy Vessels in Roman Britain*. Thesis by Jason Lundock for King's College London in completion of degree Doctor of Philosophy in Classics Research. London.
- Malashev, V.Yu. 2000: Periodizatsiya remennykh garnitur pozdnesarmatskogo vremeni [The Chronology of the Belts of the Late Sarmatian Period]. In: Yu.K. Guguev (ed.), *Sarmaty i ikh sosedi na Donu* [The Sarmatians and their Neighbors in the Don Area] (Materialy i issledovaniya po arkeologii Dona [Materials and Investigations in the Archaeology of the Don Area] 1). Rostov-on-Don, 194–232.
- Marazov, I., Kabakchieva, G., Lazov, G., Shalganova, T. 2005: *Vassil Bojkov Collection*. Sofia.
- Marčenko, I.I., Limberis, N.J. 2008: Römische Importe in sarmatischen und maiotischen Denkmälern des Kubangebietes. In: A. Simonenko, I.I. Marčenko, N.J. Limberis. *Römische Importe in sarmatischen und maiotischen Gräbern* (Archäologie in Eurasien. 25). Mainz, 267–400.
- Melyukova, A.I. 1962: Sarmatskoe pogrebenie iz kurgana u s. Oloneshty [The Sarmatian Burial in the Kurgan near the Village of Oloneshty]. *Sovetskaya arkeologiya* [Soviet Archaeology] 1, 195–208.
- Mordvintseva, V.I., Sergatskov, I.V. 1995: Bogatoe sarmatskoe pogrebenie u stantsii Berdiya [A Rich Sarmatian Burial near the Berdiya Station]. *Rossiiskaya arkeologiya* [Russian Archaeology] 4, 114–124.
- Mustață, S. 2017: *The Roman Metal Vessels from Dacia Porolissensis* (Patrimonium Archaeologicum Transylvanicum, 12). Cluj-Napoca.
- Mutz, A. 1972: *Die Kunst des Metaldrehens bei den Römern. Interpretationen antiker Arbeitsverfahren auf Grund von Werkspuren*. Stuttgart.
- Nenova-Merdjanova, R. 2011: Production and Consumption of Bronzework in Roman Thrace. In: I.P. Haynes (ed.), *Early Roman Thrace: New Evidence from Bulgaria* (Journal of Roman Archaeology Supplementary Series, 82). Portsmouth, 115–134.
- Oettel, A. 1991: *Bronzen aus Boscoreale in Berlin*. Berlin.
- Onurkan, S. 1988: *Doğu Trakya tümülüsleri maden eserleri. Istanbul arkeoloji müzelerindeki Trakya toplu bulluntuları*. Ankara.
- Orlov, K.K., Skorii, S.A. 1989: Kompleks z bronzovim posudom rims'kogo chasu z pokhovan'nyya v Tsentral'nomu Krimu [A Complex with Bronze Vessels of the Roman Period from the Burial in the Central Crimea]. *Arkheologiya* [Archaeology (Kiev)] 2, 63–74.
- Petrovsky, R. 1993: *Studien zu römischen Bronzegefäßen mit Meisterstempeln* (Kölner Studien zur Archäologie der Römischen Provinzen 1). Buch am Erlbach.
- Popa, A. 2010: Einige Bemerkungen zu den provinzial-römischen Gefäßen aus dem kaiserzeitlichen Grabkomplex von Olănești in der Republik Moldau. In: S. Musteață, A. Popa, J.P. Abraham (eds.), *Arheologia între știință, politică și economie de piață*. Chișinău, 58–84.
- Popa, A. 2016b: Bronzenes Wasch- und Badegeschirr am Rande der römischen Welt: Überlegungen zu einer Gruppe römischer Bronzegefäße jenseits der Provinzgrenzen Dacia und Moesia Inferior. In: *Archäologie zwischen Römern und Barbaren*, 423–432.
- Prokhorova, T.A., Guguev, V.K. 1992: Bogatoe sarmatskoe pogrebenie v kurgane 10 Kob'yakovskogo mogil'nika [A Rich Sarmatian Burial in the Kurgan 10 of the Kob'yakovo Necropolis]. *Sovetskaya arkeologiya* [Soviet Archaeology] 1, 142–161.
- Puzdrovskiy, A. 2013: Ust'-Al'ma: Die Siedlung und Nekropole. In: *Kat. Bonn* 2013, 290–323.

- Puzdrovskiy, A.E. 2007: *Krymskaya Skifiya. II v. do n.e. – III v. n.e. Pogrebal'nye pamyatniki* [Crimean Scythia. 2nd Century BC. – 3rd Century AD. Funeral monuments]. Simferopol.
- Radnóti, A. 1938: *Die römischen Bronzegefäße von Pannonien* (Dissertationes Pannonicae, II/6). Budapest.
- Raev, B.A. 1977: Die Bronzegefäße der römischen Kaiserzeit in Thrakien und Mösien. *Ber.RGK*. 58.II, 605–643.
- Raev, B.A. 1979: Metal Vessels from “Hohlač” (Novocherkassk). In: *Bronzes hellénistiques et romains. Tradition et renouveau. Actes du Ve Colloque international sur les bronzes antiques, Lausanne, 8–13 mai 1978* (Cahiers d'archéologie romande 17). Lausanne, 235–240.
- Raev, B.A. 2013: Kompleks iz kurgana u aula Konchukokhabl': vzglyad cherez 50 Let [A Complex from the Kurgan near Aul Konchukokhabl': a View 50 Years Later]. *Arkheologicheskii sbornik Gosudarstvennogo Ermitazha* [The Collection of Articles on Archaeology of the State Hermitage] 39, 162–184.
- Raev, B.A., Naumenko, S.A. 1993: Pogrebenie s rimskimi importami v Rostovskoy oblasti [A Burial with Roman Imports in the Rostov Region]. In: B.A. Raev (ed.), *Skifiya i Bospor (materialy konferentsii pamyati akademika M.I. Rostovzeva)* [Scythia and the Bosphorus (the Materials of the Conference dedicated to the Memory of the Academician M.I. Rostovzeff)]. Novocherkassk, 151–160, 183–187.
- Sazonov, A.A. 1992: Mogil'nik pervykh vekov nashey ery bliz khutora Gorodskogo [The Necropolis of the First Centuries AD near Gorodskoy Farmstead]. In: D.Kh. Merkulov (ed.), *Voprosy arkheologii Adygei* [The Problems of Archaeology of Adygeya]. Maikop, 244–274.
- Schelov, D.B. 1982: Römische Bronzegefäße in Osteuropa. *Eirene* 18, 61–76.
- Schuster, J. 2010: *Lübsow – Älterkaiserzeitliche Fürstengräber im nördlichen Mitteleuropa* (Bonner Beiträge zur Vor- und Frühgeschichtlichen Archäologie 12). Bonn.
- Schuster, J. 2016: Die Gräber von Lübsow (Lubieszewo) – Anmerkungen zu älterkaiserzeitlichen Prunkbestattungen und zum römischen Import. In: *Archäologie zwischen Römern und Barbaren*, 93–106.
- Sedlmayer, H. 1999: *Die römischen Bronzegefäße in Noricum* (Monographies Instrumentum, 10). Montagnac.
- Sergackov, I.V. 1994: The Sarmatians of Volga-Don Steppes and Rome in the First Centuries AD. In: B. Genito (ed.), *The Archaeology of the Steppes. Methods and Strategies. Papers from the International Symposium held in Naples 9–12 November 1992* (Istituto Universitario Orientale, Dipartimento di studi asiatici, series Minor XLIV). Napoli, 263–277.
- Sergatskov, I.V. 1994: Sarmaty Volgo-Donskikh stepey i Rim v pervykh vekakh nashey ery [The Sarmatians of the Volga-Don Steppes and Rome in the First Centuries AD]. In: D.M. Tugan-Baranovskii (ed.), *Problemy vseobshchey istorii. Materialy nauchnoy konferentsii. Volgograd, sentyabr' 1993* [Problems of World History. Materials of the scientific conference. Volgograd, September 1993]. Volgograd, 19–29.
- Sergatskov, I.V. 2000: *Sarmatskie kurgany na Ilovle* [Sarmatian Burial-mounds in the Ilovlya Basin]. Volgograd.
- Sergatskov, I.V. 2004: K khronologii srednesarmatskoy kul'tury Nizhnego Povolzh'ya [To the Chronology of the Middle Sarmatian Culture of the Lower Volga]. In: B.A. Raev (ed.), *Sarmatskie kul'tury Evrazii: Problemy regional'noy khronologii. Doklady k 5 mezhdu-narodnoy konferentsii «Problemy sarmatskoi arkheologii i istorii»* [The Sarmatian Cultures of Eurasia: Problems of Regional Chronology. Papers for the 5th International Conference “Problems of Sarmatian Archeology and History”]. Krasnodar, 107–116.
- Sergatskov, I.V. 2009: Sarmatskie pogrebeniya bliz stantsii Berdiya na Ilovle [The Sarmatian Burials near the Station of Berdiya on Ilovlya]. In: N.A. Makarov (ed.), *Arkheologicheskie otkrytiya. 1991–2004. Evropeiskaya Rossiya* [Archaeological Discoveries. 1991–2004. European Russia]. Moscow, 235–244.
- Sevinç, N., Treister, M. 2003: Metalwork from the Dardanos Tumulus. *Studia Troica* 13, 215–260.

- Shelov, D.B. 1965: Italiiskie i zapadnorimskie izdeliya v trgovle Tanaisa pervykh vekov n.e. [Italic and Western-Roman Items in the Trade of Tanais in the First Centuries AD]. *Acta archaeologica Academiae scientiarum hungaricae* XXV, 251–274.
- Simonenko, A.V. 2008: Römische Importe in sarmatischen Denkmälern des nördlichen Schwarzmeergebietes. In: A. Simonenko, I.I. Marčenko, N.J. Limberis. *Römische Importe in sarmatischen und maiotischen Gräbern* (Archäologie in Eurasien 25). Mainz, 1–264.
- Simonenko, A.V. 2011: *Rimskiy import u sarmatov Severnogo Prichernomor'ya* [Roman Import by the Sarmatians of the North Pontic Area]. Saint Petersburg.
- Skripkin A.S. (ed.) 2013: *Arkheologicheskoe nasledie Volgogradskoy oblasti. K 100-letiyu Volgogradskogo oblastnogo kraevedcheskogo muzeya* [Archaeological Heritage of the Volgograd Region. To the 100th Anniversary of the Volgograd Regional Local Lore Museum]. Volgograd.
- Skripkin, A.S. 1989: Pogrebal'nyy kompleks s uzdechnym naborom iz Kotlubani i nekotorye voprosy etnicheskoi istorii sarmatov [The Burial Complex with Horse-Harness Set from Kotluban' and Some Questions of the Ethnic History of the Sarmatians]. *Sovetskaya arkheologiya* [Soviet Archaeology] 4, 172–181.
- Sorokina, N.P. 1965: Steklyannye sosudy iz Tanaisa [Glass Vessels from Tanais]. In: D.B. Shelov (ed.), *Drevnosti Nizhnego Dona* [Antiquities of the Lower Don Area] (Materialy i issledovaniya po arkheologii SSR [Materials and Investigations in the Archaeology of the USSR] 127). Moscow, 202–255.
- Stefanelli, L.P.B. 1990: *Il bronzo dei Romani*. Roma.
- Stoyanova, A.A., Khrapunov, I.N. 2020: Rimskie importy iz Opushkinskogo mogil'nika v Krymu [Roman Imports from the Opushki Necropolis in the Crimea]. *Arkheologicheskoe nasledie* [Archaeological Heritage] 1(3), 294–303.
- Suprunenko, A.B. 1994: *Kurgany Nizhnego Povorskl'ya* [The Burial-mounds of the Lower Vor-skla Basin]. Moscow–Poltava.
- Tammisto, A. 1997: *Birds in Mosaics: A Study on the Representation of Birds in Hellenistic and Romano-Campanian Tesselated Mosaics to the Early Augustan Age* (Acta Instituti Romani Finlandiae 18). Rome.
- Tassinari, S. 1993: *Il vasellame bronzeo di Pompei*. Roma.
- Toynbee, J.M.C. 1973: *Animals in Roman Life and Art*. London.
- Treister, M.Yu. 2018a: Blechkanne. Mednye kovanye kuvshiny pervykh vekov n.e. v Severnom Prichernomor'e i Sarmatii [Copper Hammered Jugs of the First Centuries AD in the North Pontic Area and in Sarmatia]. *Drevnosti Bospora* [The Antiquities of the Bosporus] 22, 216–238.
- Treister, M.Yu. 2018b: Personifikatsiya Afriki na attachakh ruchekek amfory iz Nizhnego Podon'ya (o rimskikh bronzovykh amforakh v Sarmatii) [The Personification of Africa on the Handle Attachments of the Amphora from the Lower Don Region (on the Roman Bronze Amphoras in Sarmatia)]. *Problemy istorii, filologii, kul'tury* [Journal of Historical, Philological and Cultural Studies] 3, 10–30.
- Treister, M. 2019a: Second-Hand for the Barbarians? Greek and Roman Metalware with the Signs of Repair from the Nomadic burials of Scythia and Sarmatia. In: V. Cojocar, L. Ruscu, T. Castelli, A.-I. Pázsint (eds.), *Advances in Ancient Black Sea Studies: Historiography, Archaeology and Religion. The Proceedings of the International Symposium, Constanța, August 20-24, 2018* (Pontica et Mediterranea VIII). Cluj-Napoca, 313–345.
- Treister, M. 2019b: Roman bronze vessels with signs of repair from Sarmatia. In: P. Baas (ed.), *Proceedings of the XXth International Congress on Ancient Bronzes. Tübingen, 17.-21.04.2018* (BAR S 2958). Oxford, 177–187.
- Treister, M. 2019c: Bronzovye sosudy iz trizny Kobaykovskogo kurgana no. 10/1987 [Bronze Vessels from the Funeral Feast in the Burial-mound no.10/1987 of the Kobaykovo Necropolis]. *Vestnik Tanaisa* [Tanais Herold]. Iss. 5. Vol. 2. Rostov-on-Don, 146–159.

- Trufanov, A.A. 2009: Khronologiya mogil'nikov predgornogo Kryma I v. do n.e. – III v. n.e. [The Chronology of the Necropoleis of the Crimean Foothills]. *Stratum plus* 4 (2005–2009), 117–328.
- Veličko, E. 2013: Das sarmatische Grab von Čuguno-Krepinka. In: LVR – Landesmuseum Bonn (Hrsg.), *Die Krim. Goldene Insel im Schwarzen Meer. Griechen – Skythen – Goten*. Bonn, 418–423.
- Vnukov, S.Yu. 2016: Eshcho raz o tipologii, evolyutsii i khronologii svetloglinyanykh (pozднегераклеяских) узкогорлыkh амфор [Once More on Typology, Evolution and Chronology of Light-Clay (Late Herakleian) Amphoras with narrow Necks]. *Rossiyskaya arkheologiya* [Russian Archaeology] 2, 36–47.
- Volkov, I.V. 1984: *Otchet o spasatel'nykh raskopkakh kurgannogo mogil'nika na Vyatskoy ulitse v g. Rostove-na-Donu v 1983 godu* [The Report on Rescue Excavations of the Kurgan Necropolis on the Vyatskaya Street in Rostov-on-Don in 1983]. Archive of the Institute of Archaeology Russian Academy of Sciences, P-1, no. 9838.
- Volkov, I.V., Guguev, Yu.K. 1986: A Late Sarmatian Burial in Rostov-on-Don. In: *Roman Imports*, 73–74.
- Volkovich, A.M. 1941: K yuzhnykh svyaziyam Prikam'ya v poslednie veka do n. e. i pervye veka n.e. [To the Southern Connections of the Kama Region in the last Centuries BC and First Centuries AD]. *Trudy Otdela istorii pervobytnoy kul'tury Gosudarstvennogo Ermitazha* [Proceedings of the Department of the Prehistoric Culture of the State Hermitage] I. Leningrad, 219–236.
- Wielowiejski, J. 1985: Die spätkeltischen und römischen Bronzegefäße in Polen. *Ber.RGK* 66, 123–320.
- Yadin, Y. 1963: *The Finds from the Bar Kokhba Period in the Cave of Letters. Metal Utensils* (Judean Desert Studies 1). Jerusalem.
- Yatsenko, E.G. 2007: Steklyannye sosudy rimskogo i pozднеантичного времени iz Tanaisa (po materialam iz raskopa XIX, issledovaniya 1993–2000 gg.) [Glass Vessels of the Roman and Late Antique Period from Tanais (after the Materials from Section XIX, Excavations of 1993–2000)]. *Vestnik Tanaisa* [Tanais Herold] 2, 173–210.
- Zhuglev, K., Kaludova, I. 1963: Mogilni nakhodki ot s. Sadovo, Asenovgradsko [Finds from Tumuli from the Village of Dadovo, Asenovgrad Region]. *Arkheologia* [Archaeology (Sofia)] 4, 33–39.
- Zhuravlev, D.V. 2010: *Krasnolakovaya keramika Yugo-Zapadnogo Kryma pervykh vekov n.e. (po materialam pozднескифских nekropoley Bel'bekskoi doliny)* [Red-Slip Ware of the South-Western Crimea (after the Materials of the Necropoleis of the Belbek Valley)] (Materialy po arkheologii, istorii i etnografii Tavrii [Materials of Archaeology, History and Ethnography of Tavria]. Suppl. 9). Simferopol.

EGGERS 99–106 ROMAN BRONZE BASINS IN EASTERN EUROPE

Mikhail Yu. Treister

German Archaeological Institute, Berlin, Germany
mikhail.treister@dainst.de, mikhailtreister@yahoo.de

Abstract. The Roman bronze basins of the Eggers 99–106 types discussed in this paper, the overwhelming majority of which was found in Pompeii, were quite widespread both in Free Germany and in the Roman provinces of Lower Moesia and Thrace, which were established in the first half of the 1st century AD. The finds of such basins in Judea, Hadramaut and Western

India indicate that they were also distributed in the Eastern Mediterranean and probably reached South Asia via sea route. The number of finds in Eastern Europe (33) exceeds the similar data for the territory of Germania magna (21) and Thrace (18 or 21). Noteworthy is the complete absence of finds of such basins or their handles in the ancient centers of the North Pontic coast and their geographical concentration in the burials of the nomads in the Lower Don and the Kuban regions, which can only be compared with a concentration of finds of such basins in Thrace.

These basins first appeared in Sarmatia not later than in the second half of the 1st century AD, while they are found in complexes dating from the second half of 1st to the first half of the 3rd century AD. Perhaps such a long usage of some basins is an additional reason explaining the fact of complete or partial lack of handles and repair of some of them, which could be carried out both in the workshops of the nearest Bosporan centers, especially Tanais, and directly by the nomads.

With rare exceptions, in cases where the determination of the sex of the deceased is known, basins were found in male burials. In addition, in one case, fragments of the basin were found in the Burial-mound with a female burial among the rests of the funeral feast. We do not know how exactly the Sarmatians used these basins, but it is unlikely for their original purpose, as well as the Germans used them differently than the Romans. It is worth mentioning that in the burials of the nomads of Asian Sarmatia, large (33.5–38 cm in diameter) and very large (40–45 cm in diameter) basins dominated absolutely. At the same time, among the basins found in the Crimea, the North-Western Pontic area and in the Dnieper basin, small basins with a diameter of 25–30 cm predominated, and in the Kuban basin there were both large and small basins. Most often, the basins were found with hammered jugs (Blechkanne), less often with strainers of the Eggers 160 type and ladles.

Compared with the distribution of other categories of Roman bronzeware, in particular the earlier casseroles of the first half of the 1st century AD, one should note the extreme rarity of the finds of the basins both in the burial grounds of the South-Western Crimea, and in the Sarmatian burials of the Middle Dnieper area, as well as the absence of their finds in the South Urals and the Trans-Urals.

Keywords: Roman bronze vessels, basins, Roman imports, Roman Empire, Germania magna, Thrace North Pontic area, Asian Sarmatia
